

сеть фирменных магазинов
“САНТЕХНИКА”
 Всё для водопровода, отопления, канализации
 Гатчина, ул. Урицкого, 16, т: 962-29 ул. К. Маркса, 4,
 т: 761-60 ул. Радищева, 9, т: 217-10
 ул. Чехова, 6, т: 767-82 пн-пт: с 9.00 до 19.00 сб: с 10.00 до 17.00 вс: с 10.00 до 15.00

Экскаватор-погрузчик
Уборка и вывоз снега
8-921-962-62-82

Сегодня
в номере:
 Духовная радость для гатчинцев - стр. 2
 Села пополняются молодыми специалистами - стр. 2
 Школьники и пенсионеры на Лыжном стадионе - стр. 3

ГАТЧИНА РАЙОН

10 марта 2016 года

ЕЖЕНЕДЕЛЬНАЯ ГАЗЕТА

№4 (422)



www.medicom-plus.ru

СТОМАТОЛОГИЯ

Детская и взрослая стоматология
 Ортопантомограф, визиограф

ПРОФОСМОТРЫ

Водительская, оружейная,
 рабочая комиссии, санитарные книжки

КОСМЕТОЛОГИЯ

Омоложение кожи, мезотерапия,
 биоревитализация, 3-D мезонити,
 плазмолифтинг, маски, пилинги,
 ботокс, лечение угревой сыпи,
 чистка лица.

Современный
 лечебно-диагностический центр

- Терапия
- Офтальмология
- Дерматовенерология
- Отоларингология
- Кардиология
- Неврология
- Хирургия
- Ортопедия
- Аллергология
- Гастроэнтерология
- Акушерство и гинекология
- Электроэнцефалография
- Массаж ● Анализы



ДЕТ КОЕ ОТД ЛЕНИЕ®

ОТОРИНОЛАРИНГОЛОГИЯ

ХИРУРГИЯ-ОРТОПЕДИЯ

ГАСТРОЭНТЕРОЛОГИЯ

ОФТАЛЬМОЛОГИЯ

ДЕРМАТОЛОГИЯ

АЛЛЕРГОЛОГИЯ

КАРДИОЛОГИЯ

ГИНЕКОЛОГИЯ

НЕВРОЛОГИЯ

ЛОГОПЕД, ДЕФЕКТОЛОГ
 ПСИХОЛОГ, ДЕТСКИЙ МАССАЖ

Гатчина, ул. Зверевой, 1
 Гатчина, ул. 7-й Армии, 10А
 Гатчина, ул. Чехова, 16Б
 Гатчина, ул. Киргетова, 6А

Тел. 7-55-75
 Тел. 3-49-39
 Тел. 2-24-24
 Тел. 9-32-74

Моб. 8-965-759-70-31
 Моб. 8-965-769-38-27
 Моб. 8-965-067-79-77
 Тел. 95-100

О возможных противопоказаниях
 проконсультируйтесь
 со специалистом
www.medicom-plus.ru

Лицензия: № ЛО-41-01-001345 от 04.12.2015г., № 47-01-000150 от 24.11.2006г., № ЛО-47-01-000406 от 12.02.2010г., № ЛО-47-01-000328 от 19.06.2009г.

ЖИВАЯ КЛАССИКА В ГРАФИКЕ И ЖИВОПИСИ

В рамках XXII Кинофестиваля «Литература и кино» (14-20 апреля, Гатчина, пр. 25 Октября, д. 5, кинотеатр «Победа») в Гатчине развернутся две выставки, посвященные великим русским литераторам и их творчеству. Гости кинофорума смогут увидеть работы художников Николая Предеина и Игоря Шаймарданова. По традиции экспозиция дадут старт в день открытия кинофестиваля 14 апреля.

Так, Пушкинский Заповедник представит часть художественной коллекции «Портреты литераторов» Николая Предеина. Это галерея изображений знаменитых писателей, выполненная в технике - графика. По замыслу художника и работников музея-заповедника, в цикле изображены великие классики, чьи произведения стали не только национальным культурным достоянием, но и получили свое воплощение в кинематографе.

По словам директора заповедника Георгия Василевича, быстрое перо и тушь в руке художника Николая Петровича Предеина дают возможность увидеть новые портреты знаменитых людей. В этой галерее можно будет увидеть портреты таких великих литераторов, как Н.В. Гоголь, А.С. Пушкин, М.И. Цветаева, А.А. Ахматова и других. Также в рамках кинофестиваля будет представлено творчество петербургского художника Игоря Шаймарданова. Свою жизнь он посвятил театру, оформил около 30 спектаклей, а также провел более 40 персональных выставок. Художник работает в жанрах традиционной сюжетной живописи и графики. Многие его работы посвящены Александру Сергеевичу Пушкину, часть из которых погостит и в Гатчине. Игорь Шаймарданов представит

один из своих последних циклов под названием «А.С. Пушкин: Повести покойного Ивана Васильевича Белкина», в который вошли иллюстрации к знаменитому произведению.

Обе выставки развернутся в кинотеатре «Победа» и продлятся до конца кинофестиваля. Авторы будут представлять выставки.

Справка.

XXII Российский кинофестиваль «Литература и кино» пройдет 14-20 апреля в Гатчине. В этом году он посвящен Году Российского кино, объявленному Президентом России Владимиром Путиным, а также целому ряду юбилеев именитых литераторов. Все фестивальные кинопоказы и основные мероприятия по традиции пройдут в кинотеатре «Победа» (Гатчина, пр. 25 Октября, 5). В конкурсной программе - 26 кинолент, среди которых как игровые, так и неигровые фильмы, снятые по мотивам литературных произведений в 2015-м году. В жюри фестиваля в этом году приглашены такие звезды отечественного кино, как сценарист и кинорежиссер Сергей Урсуляк («Ликвидация», «Тихий Дон»), актриса Лика Нифонтова («Ликвидация», «Жизнь и судьба», «Тихий Дон»), режиссер, оператор Ирина Уральская («Двенадцатое лето», «Время жатвы»), поэт, один из ос-

новоположников бардовской песни Александр Городницкий, кинорежиссер, теле- и радиоведущий, член Экспертного совета Гильдии кинематографов и кинокритиков России Давид Шнейдеров. Среди гостей кинофестиваля также ожидаются актер и режиссер, народный артист РСФСР, руководитель театра «Табакерка» Олег Табаков, актриса, режиссер, сценарист и телеведущая, заслуженная артистка РФ Рената Литвинова, актер и режиссер, народный артист России Олег Меньшиков и другие известные актеры, режиссеры и писатели. Традиционные ретроспективные показы в этом году перенесут гостей фестиваля к самым истокам кинематографа — в начало XX века, к немому кино и его главной российской звезде - Вере Холодной. Для воссоздания особой атмосферы киносеансов того времени показы пройдут под «живую музыку» - аккомпанемент тапиров. В ретроспективной программе также планируется показать фильмы, снятые более 70-ти лет назад. Как и всегда, гостей и участников кинофестиваля ждет насыщенная литературная программа. Круглый стол «Экранизации литературных произведений: вчера, сегодня, завтра» проведет настоящий знаток данной темы - специалист по современному отечественному документальному кино и по истории отечественного кино 50-90-х годов вице-президент Гильдии кинематографов и кинокритиков России, автор и ведущий телепрограмм Андрей Шемякин.

СЕВЕРО-ЗАПАДНЫЙ МЕДИЦИНСКИЙ ЦЕНТР®

www.gszmc.ru

Лицензия № ЛО-47-01-001037 от 31.07.2014г.

СТОМАТОЛОГИЯ +

Только у нас!!!

Лечение у стоматолога бесплатно

(При себе иметь полис ОМС, паспорт) Подробности уточняйте у администратора

ОРТОДОНТИЯ NEW!

Территория красоты

Косметология

приём врача-косметолога - бесплатно!!!
 эстетическая косметология
 аппаратная косметология
 инъекционная косметология
 перманентный макияж

г. Гатчина, ул. К.Маркса, д.9 (вход со двора) тел: 929-00, 8-921-184-10-10

Имеются противопоказания. Необходимо проконсультироваться со специалистом

Традиционно будет работать Читательское жюри. В этом году его приз снова будет вручать один из основателей фестиваля, писатель, вице-президент Академии российской словесности Сергей Есин. В эти дни в Гатчине соберется солидный писательский круг. Сценарист, глава Союза писателей Санкт-Петербурга Валерий Попов проведет встречи, посвященные жизни и творчеству Сергея Довлатова (к 75-летию со дня рождения писателя). Писатель, президент российского ПЕН-клуба Андрей Битов расскажет о творчестве Осипа Мандельштама к 125-летию со дня рождения поэта. Приедет в Гатчину и литературовед и критик Валентин Курбатов, а также молодой московский писатель, главный редактор портала «Свободная пресса» Сергей Шаргунов. Творческие встречи проведут также члены жюри кинофестиваля. В этом году Россия отметит

юбилей еще одного великого русского литератора - 30 октября исполнится 195 лет со дня рождения Федора Михайловича Достоевского. На фестиваль в Гатчину планируется пригласить его правнука Дмитрия Андреевича Достоевского. Потомок писателя живет в Петербурге и тоже имеет непосредственное отношение к литературе — несколько лет назад он написал книгу «Байки старого трамвайщика». Дело в том, что Дмитрий Достоевский в прошлом работал водителем трамвая и сможет рассказать об этом старинном, очень в какой-то мере петербургском виде транспорта, о маршрутах, связанных с героями и произведениями своего прадедушки, много интересных и, возможно, ранее мало кому известных историй. Кроме того, Дмитрий Достоевский расскажет о истории и судьбе писателя. «Статья "Достоевские в XX веке" основана на моём чтении тысячи писем

Любы и Феди к их матери Анне Григорьевне, хранящихся в "Пушкинском доме", но на которые, увы, никто не обратил внимания, - говорит Дмитрий Андреевич. - Более уникальна вторая часть статьи: об арестах племянника и внука писателя в 30-х годах. Этот материал основан на их подлинных делах, хранящихся в архиве "Большого дома" НКВД (теперь ФСБ). Мне "в порядке исключения" дали возможность ознакомиться с ними прямо в архиве». В рамках кинофестиваля пройдут и интересные выставки. Это выставка графики Николая Предеина «Портреты» (портреты известных писателей) и выставка «А.С. Пушкин. Повести покойного Ивана Петровича Белкина» художника Игоря Шаймарданова.

Пресс-служба
 Российского
 кинофестиваля
 «Литература и кино»

ДУХОВНАЯ РАДОСТЬ ДЛЯ ГАТЧИНЦЕВ

8 марта 2016 г., всего на один день, в Гатчину из Москвы привезли чудотворный иконостасный образ Царя-мученика Николая II.

Эта известная икона путешествует по храмам и монастырям, местам заключения и воинским частям России, много раз побывала за рубежом – Сербии, Черногории, Греции, Франции, Германии, Бельгии, Голландии, Люксембурге, Австрии, Македонии, на Святой Горе Афон.

У нее есть и свой хранитель – московский врач-хирург Олег Иванович Бельченко. Преклонный возраст и плотный график работы не всегда позволяют ему сопровождать икону, в этом ему помогают другие верующие люди. На деньги частных благотворителей печатаются небольшие бумажные образки, а выручка от их распространения идет на изготовление больших икон, которые Олег Иванович дарит храмам с надеждой, что в каждой церкви скоро появится своя икона Государя.

Печальный парадокс XX века: икона последнего российского императора мученика Николая Александровича была написана по другой стороне океана, в Соединенных Штатах Америки, еще до прославления Государя в России.

И с этим событием связана удивительная история. Шел 1997 год. Русской эмигрантке Ие Дмитриевне Шмит, в девичестве Подмошенской, приснился сон, в котором она увидела икону, изображавшую царя-мученика Нико-

низации Царственных Мучеников.

Сама икона и по сей день

хранится дома у Олега Ивановича. Но постепенно он начал замечать изменения, происходящие с ней: то не-

самолете всю Россию, в 2002 году он побывал в Екатеринбурге.

После этого икона стала переходить из храма в храм, побывав уже более чем в 40 епархиях Русской Православной Церкви, посетила о. Валаам, Белоруссию, Украину. Много раз начинала икона мироточить во время молебнов, панихид. Собрано немало свидетельств чудесной помощи Божией по молитвам у иконы царя-страстотерпца Николая. Когда икона пребывает в Москве, то она находится в храме Вознесения Господня на Гороховом поле.

И вот святой образ оказался в Гатчине. В Павловском кафедральном соборе её встречало духовенство и многочисленные прихожане. Под колокольный

По окончании Литургии отслужили молебен с чтением акафиста Царю-страстотерпцу Николаю и елопомозанием. Затем прихожане вместе со священнослужителями сфотографировались на память у чудотворной иконы. Гатчинцы искренне благодарили тех, кто привез такую святыню в наш город, в частности – Игоря Смыкова, начальника Войсковой Православной миссии.

После торжественных проводов святой образ доставили к Поклонному кресту на месте обозначенного строительства Харалампиева монастыря во дворцовом парке, позднее икону привезли в Троицкую церковь дворца-музея. Посещение Гатчинского городского благочиния чудотворным образом



лая II в великокняжеском одеянии. За несколько дней до этого женщина получила небольшое наследство и собиралась везти лепту на благое дело. По пробуждении вопрос, на что пожертвовать деньги, был для нее решен. Она попросила русского иконописца Павла Николаевича Тихомирова, живущего в Калифорнии, написать увиденную ею икону.

Слева на иконе изображен праведный Иов Многострадальный, в день памяти которого родился Николай II, справа – небесный покровитель Государя святой Николай Чудотворец. А внизу надпись: «Сия святая икона написана к прославлению Царя-мученика в России». А было это за несколько лет до канон-

хранится дома у Ии Дмитриевны. Литографии же, сделанные с нее, она стала продавать, чтобы помочь русским людям, попавшим за границу в трудное положение.

Несколько изображений привез в Россию игумен Герман (Подмошенский), родной брат Ии Дмитриевны. Одна из цветных литографий иконы попала в Свято-Никольскую богадельню в Рязани. И такой же образ был подарен хирургу Бельченко, случилось это 15 марта (по ст.ст. 2 марта) 1997 года – ровно восемьдесят лет спустя после того, как Государя вынудили подписать акт об отречении.

Полтора года литография иконы Государя хранилась

большие красные пятна, похожие на кровь,

стали появляться под глазами царя, то разносилось от иконы благоухание... И это было задолго до прославления Царской семьи!

Посоветовавшись с известными священнослужителями – прот. Николаем Гурьяновым, иеросхимон. Рафаилом (Берестовым), архим. Кириллом (Павловым), стал возить её по храмам для поклонения верующих. Прославление Царской семьи состоялось на Архиерейском соборе 2000 года.

По благословению Патриарха Алексия II, в 1999 году чудотворный образ вместе с другими православными святынями облетел на



звон образ торжественно внесли в храм, при коленапреклонении людей.

В этот день, 8 марта, верующие отмечали память первого и второго обретения главы Иоанна Предтечи. Весь приход был един в своей молитве, душа пела от радости.

благочиния чудотворным образом благоверного царя-страстотерпца Николая завершилось к вечеру в Покровском соборе.

Галина Елфимова

Фото Марины и Дмитрия Трибунских

СЕЛА ПОПОЛНЯЮТСЯ МОЛОДЫМИ СПЕЦИАЛИСТАМИ

2 марта в Академии менеджмента и агробизнеса Санкт-Петербурга прошло совещание «Система непрерывного образования, как механизм совершенствования профессиональных навыков, направленных на развитие отрасли в современных условиях».

Общая численность работающих в агропромышленном комплексе ЛО составляет около 40 000 человек, 23 000 заняты в сельском хозяйстве. Имеется тенденция к сокращению штатных единиц в порядке 10% по сравнению с уровнем прошлого года, за

счёт специалистов, осуществляющих вспомогательные и административные функции. Обеспеченность АПК кадрами в 2015 году составила 92,5%. Комитетом проведена большая работа по разработке и реализации механизма привлечения и закрепле-

ния молодежи на селе. Разработанная мера способствовала, что в 2015 году в АПК ЛО пришли работать 175 молодых выпускников. В 2015 г. переподготовку и повышение

Сергей Широков. Он отметил, что в учебном заведении за 30 лет сформирован образовательный ресурс, способный обеспечить потребность в новых знаниях, направленных на

ся из Гатчины и района», – сказал ректор. На совещании так же выс-

преподнесли цветы, выращенные в тепличном хозяйстве племхоза имени



квалификации кадров прошли более 400 человек.

О подготовке кадров для АПК региона рассказал ректор Санкт-Петербургского государственного аграрного университета

развитие аграрного сектора. «Выпускники вуза работают во всех районах Ленинградской области. Сегодня около двух тысяч жителей региона являются студентами университета, больше всех учащих-



тупили специалисты, курирующие АПК на уровне муниципальных районов, руководители предприятий отрасли, руководители и специалисты кадровых служб. В завершении семинара состоялось награждение лучших работников кадровых служб сельхозпредприятий региона. В преддверии праздника 8 марта, всем дамам

Тельмана. За многолетний добросовестный труд в системе агропромышленного комплекса Ленинградской области Почётной грамотой награждена начальник отдела кадров ООО «Галактика» Татьяна Юрьевна Цветкова.

Александр Баскаков, фото автора

ШКОЛЬНИКИ И ПЕНСИОНЕРЫ НА ЛЫЖНОМ СТАДИОНЕ

День для проведения лыжных соревнований выдался к счастью самым наилучшим. Накануне выпал пушистый снег, температура воздуха -2 градуса и полное безветрие.

Перед началом Главных соревнований школьников Гатчины и района, состоялись лыжные гонки в Спартакиаде пенсионеров на дистанции 1 км. Участни-

ми заслуженного работника физической культуры РФ, мастера спорта, чемпиона России М.И. Дороничева проводятся с целью популяризации здо-



ца соревнования Университета третьего возраста Наталья Семёнова, занявшая 6 место сказала, что она заслуженно получила Грамоту, так как участников было много, а подъём в горочку преодолевалась с трудом. Лыжные гонки на приз па-

рового образа жизни и лыжного спорта среди учащихся в Гатчинском муниципальном районе, выявления сильнейших спортсменов и команд, для участия в финале соревнований по лыжным гонкам Областной Спартакиады школьников.

По прибытию участников соревнования, в 12.00 состоялось торжественное открытие. Заместитель председателя комитета по физической культуре, спорту, туризму и молодежной политике администрации ГМРАстахов А.И. перед парадом учащихся всех школ Гатчины и Гатчинского района предоставил слово почетным гостям соревнований: первому заместителю главы администрации ГМР Дерендяеву Р.О., послу ГТО в Ленинградской области, помощнику депутата Государственной Думы РФ Русских А.В., почетному гражданину Гатчины, заслуженному машиностроителю РФ Глебову В.Н., ученику М.И. Дороничева, победителю Чемпионатов ЛО по лыжным гонкам Пименову Н.С.. Почетные гости пожелали всем участникам хорошей лыжни.

После торжественной части более трёхсот участников соревнований из 25 школ были готовы к старту. На лицах школьников сияли улыбки, они весело шутили... Да, для них это праздник! Главное, хороший снег и дружный старт. Ведь

командный зачёт будет определяться по лучшим результатам у 4 юношей и

3). У юношей 1 м. Морозов Александр (Вырицкая СОШ №1); 2 м Демченко Андрей

щей солдатской кухне. Еды всем хватило, угощались все. Солдатская греч-



4 девушек. По итогам всех стартов определились лучшие спортсмены 1 м. среди девушек заняла Шаларова Алёна (Гимназия им. К.Д.Ушинского); 2 м. Атаманова Светлана (Гимназия им. К.Д.Ушинского); 3 м. Онышко Ксения (Гатчинский лицей №

(Сиверская СОШ №3); 3 м. Савенко Федор (Гатчинская СОШ №9). В командном зачете 1 м. заняла Гимназия им. К.Д. Ушинского. 2 м. Вырицкая СОШ №1 и 3 место у Гатчинской СОШ №11. Все участники и гости до старта и после могли подкрепиться на настоя-

ней каша, на свежем воздухе, давно полюбилась всем гатчинцам. Соревнования прошли на самом высоком уровне!!!

**Александр Баскаков,
фото автора**

В ПРЕДДВЕРИИ НОВОГО ФУТБОЛЬНОГО СЕЗОНА ГЛАВНОЙ КОМАНДЫ ФК «ГАТЧИНА»

В 2015 году силами Комитета по физической культуре, спорту, туризму и молодежной политике Администрации МО «Гатчинский Муниципальный район», Комитета образования Гатчинского муниципального района и МБОУ ДО «Гатчинская ДЮСШ №3» стало возможным появление новой мужской футбольной команды «Гатчина». Главная футбольная команда нашего города создана, и теперь имеет честь представлять наш город и весь Гатчинский район в главном футбольном турнире - Чемпионате Ленинградской области. Как подчеркнула главный специалист спорткомитета Гатчинского муниципального района Надежда Валентиновна Быстрова, финансирование команды осуществляет Комитет по физической культуре, спорту, туризму и молодежной политике Администрации Гатчинского муниципального района. Идею создания мужской команды на базе детско-юношеского футбольного клуба «Гатчина» представляющую «Гатчинскую Детско-юношескую спортивную школу №3» поддержал, председатель Федерации футбола Гатчинского муниципального района Алексей Владимирович Геоб. По словам Станислава Викторовича Титовца, директора «Гатчинской ДЮСШ №3», создание новой футбольной команды в период финансовых неурядиц выглядит странным только на первый взгляд. «Сейчас основной упор в действиях исполнительной власти делается на нивелировании проблем в экономике, вызванных финансово-экономическим кризисом в стране, - отметил он. - Но жизнь-то на этом не заканчивается: кризис - явление

временное, а жизнь будет продолжаться». Идея возможности создания мужской команды на базе спортивной школы совсем нова. Еще прежний директор «Гатчинской ДЮСШ №3» Алексей Петрович Родинков многое делал для создания такой команды. В определенной степени можно сказать, что эти изменения произошли только в 2015 году. «Мы прожили очень сложный год, трудный и неоднозначный для создания новой команды, но выдержали и считаем, выступили достойно для самой молодой, по сути юношеской команды» - отметил Станислав Титовец. Понятное и прозрачное расходование средств, именно на эту команду и ее жизнедеятельность является важным приоритетом во взаимодействии «Гатчинской ДЮСШ №3» и Комитета по физической культуре, спорту, туризму и молодежной политике Администрации МО «Гатчинский Муниципальный район». «Выделенных денег, конечно, недостаточно, но не будем забывать о том, в какое время мы сейчас живем, - резонно заметил Станислав Титовец. - Футбол - это часть жизни, и расходы на него, как и на все остальное, будут в кризис сокращаться. Это реалии. Но необходимо работать над привлечением не только бюджетных денег, есть у нас предприятия, предприниматели, люди не равнодушные к спорту и футболу в частности, которых нам бы хотелось привлечь к поддержке команды, клуба». В связи с созданием, а в нашем случае возрождением футбольного клуба, который уже представлял наш город на профессиональном уровне.

Одной из задач клуба является привлечение новых возможностей для развития футбола в нашем городе. Весной 2015 года команда прошла лицензирование и была допущена к участию в Чемпионате Ленинградской области среди мужских команд в сезоне 2015 года. Основной состав команды составили выпускники «Гатчинской ДЮСШ №3» последних лет, футболисты юношеских команд клуба выступающие в Первенстве Санкт-Петербурга среди детско-юношеских команд II группы, в заявку команды включены тренеры-преподаватели отделения футбола и два опытных гатчинских футболиста способных повести за собой молодежь. Главным тренером и одним из сторонников создания такой команды стал Андрей Ярославович Симонок Андрей - старший тренер-преподаватель отделения футбола «Гатчинской ДЮСШ №3». Андрей Ярославович еще будучи выпускником спортивной школы начинал свою профессиональную футбольную карьеру именно в футбольном клубе «Гатчина», команде которая представляла наш город на профессиональном уровне выступая в Чемпионате России по футболу.

В результате, благодаря созданию мужской команды и поддержке Администрации Муниципального образования «Гатчинский муниципальный район», в нашем городе сформировался полный цикл подготовки футболистов. Теперь мы можем в полной мере способствовать обучению футболиста на всех этапах подготовки, каждый начинающий футболист видит ту достижимую цель, к которой нужно идти и ради чего каждый проходит такую

длинную дорогу в становлении своего футбольного мастерства. Особой гордостью и достижением работы всего тренерского коллектива будет возможность передать наиболее способных футболистов в команды мастеров. Своими задачами при создании новой команды Администрация, руководители и тренерский коллектив «Гатчинской ДЮСШ №3» видят следующие: дать возможность наиболее талантливым выпускникам отделения футбола продолжать свое футбольное долголетие, заниматься любимым видом спорта, повышая уровень своего мастерства под руководством квалифицированных тренеров в нашем городе. Другими не менее важными и ответственными задачами нашей городской команды и клуба, это поиск стратегического частного инвестора, группы партнеров клуба, формирование кадрового состава и создание материально-технической базы. Здесь стоит отметить вклад нашего Гатчинского предпринимателя Александра Анатольевича Брынцева, человека сердцем и душой любящего и понимающего футбол. Александр Анатольевич и Группа компаний «Альянс-Бралан» весь сезон активно помогал команде и принимает активное участие в жизни команды в настоящее время, высказывая мудрый совет Александр Анатольевич мотивирует на организацию и четко выраженной структуре клуба. Сергей Васильевич Коняев Глава Пудостского сельского поселения - Заместитель председателя Совета депутатов Гатчинского муниципального района также не обделяет вни-

манием, активно участвуя в жизнедеятельности футбольного клуба. Несколько слов необходимо сказать и о материальной базе. Искренние слова благодарности необходимо сказать Александру Владимировичу Русских - директору МУ «ГТСДЦ». В 2015 году учебно-тренировочный процесс и первые матчи команды проходили на базе «Гатчинского городского спортивно-досугового центра» предоставившего поле ФОК «Мариенбург». Отдельные слова благодарности директору стадиона «Спартак» Антону Владимировичу Смирнову за помощь и организацию учебно-тренировочного процесса и матчей команды. С июня команда переместилась на центральный стадион нашего города «Спартак», где проводила тренировки и домашние матчи в Чемпионате и Кубке Ленинградской области. В дальнейшем, возможно, будет рассматриваться вопрос о реконструкции наших гатчинских арен и футбольный клуб «Гатчина» с большим энтузиазмом смотрит в будущее материально-технического обеспечения нашего футбольного города. На сегодняшний день 28 игроков ФК «Гатчина» в отличном настроении тренируются и готовятся к предстоящему сезону в течение последних двух месяцев. Все футболисты которые готовятся в составе команды к сезону, представляют город Гатчину и Гатчинский район. В ближайшее время тренерским штабом будет определено, кто из игроков будет представлять нашу главную команду в сезоне 2016 года. В ходе подготовки к сезону футболисты участвуют в Первенстве г.Гатчины по мини-футболу, где весьма дос-

точно защищают честь клуба играя с более опытными командами и более опытными футболистами. Команда пока еще находится на стадии формирования, но основную ставку будем делать на наших воспитанников, однако если придет игрок сборной России, никто отказываться не будет. Научно-методическая база футбола в нашей стране все еще проходит сложный период. И если профессиональные футбольные клубы в той или иной степени уже достаточно серьезно относятся к научно-методической работе, то детско-юношеские школы по футболу, тренерский корпус, научно-методическая и материальная база массового футбола находятся в слаборазвитом состоянии. В этом мы видим большой потенциал в развитии. В 2015 году мы заключили партнерское соглашение с компанией «InStat Football» компанией, которая оптимизирует работу тренерского штаба футбольного клуба «Гатчина». Благодаря нашей совместной работе мы анализируем причины своих побед и поражений, имеем достаточно информации о других командах и сопоставляем свой уровень игры с лучшими российскими и зарубежными клубами. Информация предоставляемая «InStat» оказывает большую мотивацию на наших молодых футболистов в обучении и совершенствовании технических и тактических навыков в игровой деятельности. Мы продолжим работать в этом направлении и в дальнейшем.

**пресс-служба
футбольного клуба
«Гатчина»**



ЛЮБИТЕ ГАТЧИНСКИЕ ПАРКИ? САМООРГАНИЗОВЫВАЙТЕСЬ!

Гордостью города Гатчины, в том числе, являются наши парки. Из любой точки за 15-20 минут, а то и быстрее из своего подъезда можно пешком дойти до любимого уголка гатчинских парков. Не многие города России обладают таким достоянием. Но размер гордости 750 гектар. Из них регулярно поддерживаются в порядке 43 га территории государственного музея-заповедника «Гатчина», получается, что обихаживается Дворцовый парк и Сильвия. Все, что несколько лет назад обнесли забором. Слава Богу государство на это выделяет деньги. Остальные 700 га гатчинских парков остаются без должного внимания. Муниципальные и областные деньги тратить на эти парки нельзя по закону о местном самоуправлении. Большинство же жителей города это совершенно не интересует, где и какая власть и за что отвечает. Лично для меня, одинаково дорог любой уголок гатчинских парков – Дворцовый, Приоратский, Сильвия, Зверинец и Орлова роща. Везде хорошо в любое время года.

Что делать? Когда большинство парков в запустении, выход один. Самоорганизовываться в какие-либо общественные организации. Хоть при поддержке властей, а можно и без них, как образовалось в далеком 1997 году,

и до сих пор проводит свои субботники и воскресники Общество Друзей Гатчинского Парка! Неравнодушные граждане объединились, методом проб и ошибок нашли оптимальную схему проведения добровольных работ. С 2002 года работаем без перерывов в режиме вторая суббота и четвертое воскресенье круглогодично. Такой график нас устраивает. С 2009 года из Дворцового парка перешли и стали благоустраивать Березовую аллею и дорогу Гундиуса. Себе на радость и в пользу гатчинских парков уже 19 лет. Проведено сотни субботников и воскресников.

Любите гатчинские парки? Самоорганизовуйтесь в общественные организации. Или можете приходить, если нравится, на акции Общества Друзей Гатчинского Парка. Можно и в одиночку добровольно собирать мусор. Я лично за много лет, гуляя с собакой, вынес из Орловой рощи тысячи мешков бытового мусора. Надеяться на власти особенно не приходится. Поэтому находите соратников и вперед. У нашего народа есть же великолепное умение проводить совместные пикники на природе. А добровольно поработать на общее благо, слабо?

Алексей Козлятников, участник и организатор сотен субботников и воскресников





СПАСЕМ ПАРКИ НАШИМИ РУКАМИ! НЕ СЛОВОМ, А ДЕЛОМ!

“Никогда не сомневайтесь в том, что небольшая группа мыслящих, активных граждан способна изменить мир; на самом деле всегда именно так и происходит.”

Маргарет Мид

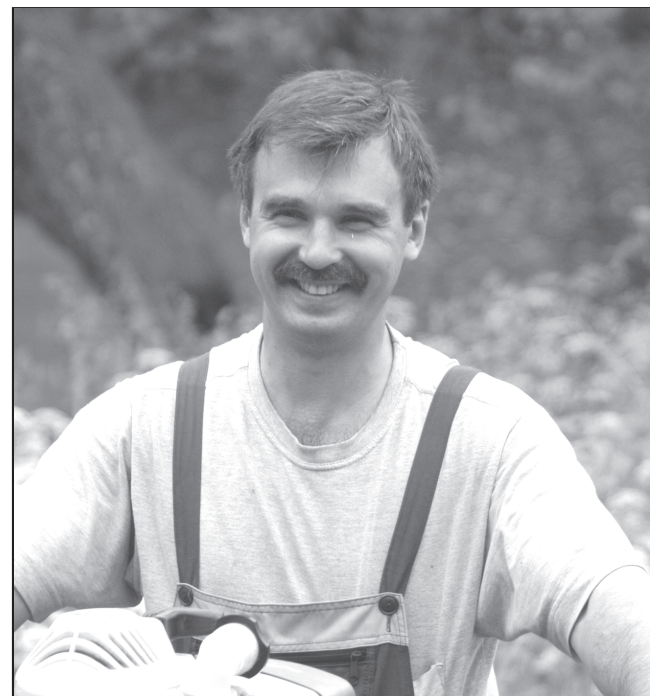

Павлов Сергей Юрьевич,
председатель Общества Друзей Гатчинского Парка,
“... убежден, что если каждый житель Гатчины хотя бы на два часа присоединится к нам на субботнике, то мы в силах будем предотвратить гибель нашего уникального парка...”

12 МАРТА
СОСТОИТСЯ СУББОТНИК
27 МАРТА
СОСТОИТСЯ ВОСКРЕСНИК
ОБЩЕСТВА ДРУЗЕЙ ГАТЧИНСКОГО ПАРКА,
МЕСТО ВСТРЕЧИ -
У ЛОДЧНОЙ СТАНЦИИ (ЗА ОГРАДОЙ) В 12.00
СПРАВКИ ПО ТЕЛЕФОНУ 8-960-278-46-62



В ГАТЧИНЕ ЕСТЬ РАБОТА ДЛЯ ВАС !

АО ЛСР. Железобетон - СЗ

8-813 71 – 48 550

8-813 71 – 48 578



АО «ЛСР. Железобетон – СЗ»

ПРИГЛАШАЕМ НА ПОСТОЯННУЮ РАБОТУ

☎ 8 (81371) 48-550; ☎ 8 (81371) 48-578

- АРМАТУРЩИК
- СВАРЩИК АРМАТУРНЫХ СЕТОК И КАРКАСОВ
- ФОРМОВЩИК ЖБИ
- СТРОПАЛЬЩИК
- ЛАБОРАНТ ЛАБОРАТОРИИ
- СЛЕСАРЬ-РЕМОНТНИК
- ЭЛЕКТРОМОНТЕР
- ТОКАРЬ
- УБОРЩИЦА
- ПОДСОБНЫЙ РАБОЧИЙ
- НАЧАЛЬНИК КОНТРОЛЬНО-РЕГЛАМЕНТНОГО ОТДЕЛА
- ИНЖЕНЕР ПТО
- НАЧАЛЬНИК СДО
- ИНЖЕНЕР-СМЕТЧИК
- ЭКОЛОГ
- ИНЖЕНЕР ЛАБОРАТОРИИ
- СПЕЦИАЛИСТ ПО ОХРАНЕ ТРУДА

НАШИ ПРЕИМУЩЕСТВА:

- работа в крупной и стабильной компании
- оформление в соответствии с ТК РФ
- официальная заработная плата
- возможность обучения по рабочим профессиям
- Сменный график работы
- возможность профессионального роста
- организованное питание
- спецодежда

САДОВОДУ НА ЗАМЕТКУ

...И САХАР, И ЛЕКАРСТВО – И ВСЕ БЕЗВРЕДНОЕ

К моему счастью, я работал в трёх шагах от ВНИИРА им. Н.И. Вавилова, мог посещать их богатейшую библиотеку и запросто входить в контакт с учёными, так как они работают прежде всего для людей.

Кандидат с/х наук Альберт Григорьевич Ляховкин, около десяти лет возглавлял научную станцию по изучению риса во Вьетнаме. Очевидно из этой статьи он привёз удивительно полезное растение стевии (медовую траву). Во времена перестройки, когда сахарного песка даже получить по талонам было не реально, да и стоил он для людей, оставшихся без работы, очень

дорого. Учёный размножил стевию, но никак не мог внедрить в жизнь свой замечательный проект и обеспечить всех дешёвым и полезным для здоровья сахарозаменителем. Мы объездили на моём замечательном 140-м Москвиче все заброшенные теплицы, где и трактору было не проехать, и нигде учёному не дали теплиц даже в аренду, ссылаясь, что идея не перспективная и

заведомо убыточная. «Конечно же лучше, когда все стёкла дачники унесут, или

мальчишки разобьют», – ворчал, помню, Альберт Григорьевич. Но отноше-



ние к нему у всех было уважительным, он рассказывал о пользе канадского риса и желании внедрить его в наши водоёмы. В продолжительной беседе, за чашечкой чая, он предлагал вместо сахара несколько капелек сока стевии. Все восторгались этим сладким ароматным чаем, но этим разговор так и заканчивался. Альберт Георгиевич преследовал другую цель, ведь полезней стевии, заменителя сахара для больных диабетом, нет! В это трудное для многих время, настоящий учёный, Вировиц, долгое время сам не получал зар-

платы в институте, а заболел о людях, флоре и фауне Ленинградской области.

Стевия была впервые исследована в XVI веке работавшим в университете Валенсии врачом и ботаником Стевусом (лат. Stevus), по фамилии которого получила латинское название.

В российских источниках встречаются утверждения, что своё название стевия получила в честь русского ботаника Х.Х. Стевена (1781–1863) основателя Никитинский ботанический сад.

Александр Баскаков

КАНАДСКИЙ РИС НАКОРМИТ ВСЕХ...

Почему-то учёный, изучающий рис во Вьетнаме, очень хотел внедрить именно Канадский рис в Ленинградской области.

Несколько лет осенью Альберт Григорьевич Ляховкин договаривался с водителем УАЗика съездить в Подмоскowie и пригласил с собой альтруистов, таких же, каким был сам. На лодке они собирали урожай риса и везли на озёра или реки в Ленинградскую область. Он мечтал доказать всем на примере о пользе канадского риса в сельском хозяйстве для увеличения количества рыбы и птицы.

Канадский рис однолетняя культура, созревая, сам себя сеет. Поэтому ошибочно считают его многолетней культурой. Прежде чем посадить рис, Альберт Григорьевич находил водоёмы с обширными, илистыми неглубокими (до метра) берегами, а потом на лодке сам разбрасывал его руками. Один раз я съездил за рисом и запомнил эту поездку на всю жизнь. Я на вёслах, а Альберт Григорьевич, физически сильный человек, причём высокого роста,

часами бил палкой по колосьям риса, а по брезенту зерна скатывались в лодку. Как-то вечером, он потянулся за рисом, лодка была

изрядно наполнена, и она перевернулась.

«Держись за лодку!», – скомандовал он, а сам погрузившись с головой в



воду, тяжёлую лодку перевернул. Первым в неё влез сам и брезентом, прибитым за край лодки, стал сбрасывать воду за борт. Не помню, как, он сумел меня, чуть живого, затащить в лодку. Изюм всех сил на вёслах наваливался, мой спаситель. До берега очевидно добрались быстро, потому что я не успел заработать воспаления лёгких. В машине отогрелись, а бывалый водитель, набрав бензина ловко зажёл спасительный костёр. Он меня подбадривал, рассказывая, что бывало застрянет в снегу или заглохнет машина, где-ни-

будь в глуши, хороший костёр всегда спасал. На обратном пути, без хвастовства, Альберт Григорьевич сказал, что нас спасло дно, если бы ноги ушли в ил, мы до берега сами не доплыли бы без лодки.

Оставил ли свой след в науке Альберт Григорьевич, не знаю, а вот дело его последних лет жизни очевидно ощутила только флора и фауна кое-где на водоёмах Ленинградской области.

Александр Баскаков

КУЛЬТУРА

ТОВАРИЩЕСТВО ХУДОЖНИКОВ КРЕПНЕТ

В Музее истории города Гатчины 21 февраля состоялось очередное собрание Гатчинского Товарищества художников.

Все Товарищество было заранее информировано о переизбрании их председателя. Александр Сергеевич Якимчук, первым делом извинился перед собравшимися, что из-за известных всем причин – болезни матери, которая живёт на Украине, он неожиданно уезжал на месяц, другой. А так-как он сейчас работает в городе Луга, где лечит людей, потерявших зрение и отдаёт все свои силы, чтобы люди увидели опять свет, то зачастую

времени на проведения собраний не хватало. Александр Сергеевич отчитался за взносы намекнул о том, что большинство членов товарищества их не платит. В итоге накопилось более 17 тысяч рублей, которые он принес вместе с печатками и документами, передать вновь избранному председателю. По поводу денег председатель обмолвился, что его может быть неправильно поймут, но на чаепитие он деньги из казны не тра-

тил, а только в исключительных случаях, на венки и цветы. (взносы членов товарищества 100 р. в год). Но проблема возникла неожиданно нагадано. Предполагали, что достойным приемником будет Анатолий Фёдорович Засидкевич. Но он объяснил, что всецело отдаёт свои силы преподавательской работе в ДХШ и творчеству. Тогда решили избрать на эту должность заместителя председателя, который достойно зарекомендовал себя в Товариществе. Но и Сергей Александрович Бекиш, сослался на аналогичные причины.

из них я помог решить сразу. Товарищество много лет желало получить отдельное помещение. Но, разъяснив, на сколько оно будет затратным, многие согласились, что оно не нужно, так как нам и так везде дают охотно помещения для выставок и проведения собраний.

Собрание заканчивалось, а председатель расстроено сказал, что сейчас придёт домой и огорчит жену таким неожиданным известием.

Пожалуй, впервые, я побывал на столь разумном собрании Товарищества, где всё решалось по-товарищески, быть может из-за вновь принятых художников. Только что принятый заместитель председателя Товарищества Людмила Львовна Зельницкая сразу же решила переговорить о сотрудничестве с директором музея Екатериной Алексеевной Потоцкой.

Александр Баскаков, фото автора

Ничего не оставалось, как председателя оставить прежнего. Но даже после многочисленных добрых слов в адрес Александра Сергеевича за проделанную работу на протяжении 10 лет, он настаивал его переизбрать. Решение возникло стихийно, принять нового заместителя и возложить на него ряд нерешённых вопросов. Один



01



7 ПОЖАРОВ

За прошедшую неделю на территории Гатчинского муниципального района произошло 7 пожаров, погибших и пострадавших нет.

26 февраля в Сиверской на улице Горького сгорела частная баня, от перехода огня урядом стоящего автомобиля ВАЗ-21014 обгорел моторный отсек и переднее колесо. Причиной пожара стало замыкание электропроводки.

Двумя днями позже, но уже в Коммунаре, выгорела кровля ещё одной бани и дровяник с дровами. Причина пожара устанавливается.

27 февраля в деревне Новое Колено во время движения на прицепе грузового автомобиля «MAN» загорелось заднее колесо. Причиной возгорания стала техническая неисправность автомобиля.

29 февраля в деревне Малые Колпаны на территории ОАО «Авангард» в одном из цехов частично сгорел ленточный конвейер протяжённостью 10 погонных метров. Ведётся дознание.

В тот же день в Никольс-

ком на улице Мира в деревянном многоквартирном доме на 9 семей в одной из квартир сгорел матрас с постельными принадлежностями. Массового пожара удалось избежать благодаря бдительности соседей, которые увидели дым и вызвали пожарных. Приехавшим спасателям пришлось бороться не только с огнём, но и с разбухшимся владельцем квартиры. Причиной пожара стало курение в состоянии алкогольного опьянения.

В первый день весны пожарные торопились на развилку между деревнями Карстолово и Рязизи, где на проезжей части горел легковой автомобиль ВАЗ-2107. Хозяина машины рядом не оказалось. Ведётся дознание.

01 марта в Вырице сгорел частный дом и гараж под общей кровлей. Ведётся дознание.

®



Рекорд - Сервис

Вот уже десять лет "Рекорд-Сервис" работает в сфере продаж современной аудио-, видео- и бытовой техники в городе Гатчина и заслуженно занимает одно из ведущих мест.

Сеть магазинов нашей фирмы представляет Вашему вниманию широкий спектр современной бытовой техники, качественное обслуживание и сервис.

"Рекорд-Сервис" - это возможность правильного выбора необходимой Вам техники.



**САМЫЙ
БОЛЬШОЙ
ВЫБОР
ХОЛОДИЛЬНИКОВ
И ГАЗОВЫХ
ПЛИТ!**

**Г. ГАТЧИНА, УЛ.
УРИЦКОГО, Д.17А
ТЕЛ.: 9-46-10**



МАГАЗИН "ВИКТОРИЯ"



Наша цель
ВАШЕ ЗДОРОВЬЕ



К Вашим услугам советы начинающим, сауна, вертикальный солярий, теннисный стол, кардио и силовые тренажеры



ул. Зверевой д. 1 (ДДТ "Журавушка")
телефон: 8 (81371) 73777

Спортивный клуб
РЕКОРД

ЖДЁМ ВАС!

МАГАЗИН "МИР ТЕХНИКИ"



У НАС ВЫ НАЙДЁТЕ БОЛЕЕ:

- 80 моделей холодильников
- 70 моделей стиральных машин
- 60 моделей пылесосов
- 50 моделей микроволновых печей
- 50 моделей телевизоров
- 40 моделей фенов
- 40 моделей DVD-проигрывателей
- 40 моделей автомагнитол
- 30 моделей утюгов
- 30 моделей электрочайников

г. Гатчина, ул. Урицкого, д.25, НА ВТОРОМ ЭТАЖЕ!

ГАТЧИНСКАЯ СЕТЬ МАГАЗИНОВ "РЕКОРД-СЕРВИС"

Виктория
ЦЕНТР ГАЗОВЫХ ПЛИТ
Продажа крупной и мелкой бытовой техники
Гатчина ул. Урицкого д. 17А
тел. 8 (81371) 946-10
Режим работы:
без обеда и выходных
ПН-СБ: 10-19
ВС: 11-17

Мариенбург
Продажа крупной и мелкой бытовой техники
Гатчина ул. Куприна д.48А (2 эт. «Дикси»)
тел. 8 (81371) 55-961
Режим работы:
Без обеда и выходных
ВТ-СБ: 10-20
ВС: 10-19

Мир Техники
Продажа аудио, видео, крупной и мелкой Бытовой техники
Гатчина ул. Урицкого д.25
тел. 8 (81371) 96-2-97
Режим работы:
без обеда и выходных
ПН-СБ: 10-19
ВС: 11-17

Рекорд
Продажа аудио, видео, крупной и мелкой Бытовой техники
Гатчина ул. Зверевой д. 1
тел. 8 (81371) 72-656
Режим работы:
без обеда и выходных
ПН-СБ: 10-19
ВС: 11-17

ПРИГЛАШАЕТ ВАС ЗА ПОКУПКАМИ

СКАЗКА – БЫЛЬ, И В НЕЙ НАМЁК

На перекрёстке, я заметил знакомого, который весело разговаривал с мужчиной, переходя под красный. Евгений помахал мне рукой и пошёл дальше.

Через два дня звонок, высвечивается, «Евгений-труба», раздаётся чужой голос. В испуге я говорю, что случилось с Евгением? – слышу: – А чёрт его знает! Я уже два часа всем звоню! Вы тот или не тот, что повстречались нам на перекрёстке? – Да, я видел Евгения с кем-то, что из этого? – Ваш приятель – редиска. Из-за него я пострадал, – грубо продолжает свою tiradu посторонний мне человек, – пусть, думаю, выговорится, может быть уцеплюсь за нить Ариадны. – Ну у него и дружки! – не успокаивался незнакомец. Я всем звоню по его телефону и спрашиваю, куда их дружок запропастился? Надо же со мной, с заслуженным работником коммунального хозяйства никто не пожелал разговаривать. А ко мне приходят с жалобами, я всем любезно обещаю помочь. – Вы и мне не представлялись. – Буду я ещё своё имя засвечивать. – Простите, вы говорите с его телефона, значит дело нечистое. – Пренеприятнейшее, сродни уголовному, и помочь сможете только вы. – Я с ним редко общаюсь, но обещаю вам по возможности помочь. – Не выкручивайтесь. Обещать, это не значит выполнять! Не обещайте, а немедленно мне его найдите? Я попал в беду из-за вашего дружка, понимаете вы это или нет? – Сначала расскажите, что произошло? – Если обещаете, всё оста-

вить в строжайшей тайне! – Как же в тайне, мне нужно позвонить всем его родным. – Они тоже не знают о нём ничего. Телефон-то его у меня. Съездите к нему домой, поспрашивайте, где он может находится сейчас и в добрый путь. Поищите его в городе, потом не дачку смотрите, если она у них есть. Может, где с приятелями шашлыки жарят? А я теперь пешком хожу. Слушайте, что произошло, но про меня ни слова – и тут коммунальщик залепетал. – Мы расплачивались в супермаркете, я попросил воспользоваться его карточкой на скидку. Знаете, для скромного техника, и несколько рублей, – немалые деньги. Ваш приятель мне сразу понравился, когда произнёс: «копеечка рубль бережёт, а рубль теперь к сожалению, ничего не стоит». Так с разговорами пришли к нему в дом. Он накрыл стол, мы в этот день оба не работали. Вы не представляете сколько теперь я знаю о великих трубахачах, музыкантах, композиторах. Я до утра его слушал, не смыкая глаз. Утром потянуло в сон. Я спохватился, что буду кимарить на планёрке. Ваш приятель решил меня напоить кофе, что бы я взбодрился. Но кофе не оказалось, и он помчался в магазин. Прошло больше часа, у меня планёрка, будут делить премию, а его всё нет, да нет. Я панически опаздывал, а тут сюрприз. Оказывается, ваш знакомый мошенник, это подтверждается тем, что след его простыл не случайно. Ищу сапоги, а их нет,

смотрю рядом валяются потрёпанные. Надо же, прикарманил новенькие на меху! Делать нечего, решил одеть его старые, а они не лезут. Не босому же бежать по городу. Нашёл приличные сандаlette, ни шагу назад, они к счастью подошли, правда пятки свисали. Хватаю куртку, шапку и на улицу. Молодому таксисту разъяснял всю дорогу, что смолода нужно честно работать и уважать людей. Он очень внимательно меня слушал и понимал. Подъехав к ЖЭУ, полез в карман куртки, а денег нет и банковской карты, но нашёл телефон, по которому я вам теперь звоню. Надо же украл ещё и мою куртку. Хорошо, что таксист мне поверил, что меня обокрали. Вошёл в зал в сандаletteх и мокрых носках. Вошла следом уборщица и шваброй затёрла мокрые следы. Все отпустили в мой адрес злые шуточки: что стал заниматься йогой; что жена выгнала из дома, а один сантехник даже нахамил, сказав, что наконец-то пришёл, как принято, – пьяным. Директор, не разобравшись, заявил: – Ты мня не обдуришь, не кашляй попусту, больничный не приноси. – А шапку он тоже утащил вашу? – поинтересовался я. – Она у меня старенькая была, дешёвая, кроличья. Я её стеснялся повесить на крюк, поэтому припрятал под газеты на тумбочке. Мне подсказали, что в одной деревне живёт его мать. Приезжаю, а там Евгений лечится от простуды русской печкой. Женщина обрадовалась нежданному гостю и накрыла стол. Всё было вкусно, но я очень торопился домой. Евгений рассказы-

вал удивительно интересные деревенские байки. Стемнело, пришлось и мне устраиваться спать на палатах. Утром он меня спросил: «где нашлась зимойта муха, что меня ужалила, и я примчался к нему? Пришлось рассказать всё. Иногда он возмущался, или оправдывался во время моего повествования: – Второпях не включил в коридоре свет. Побегал, как сумасшедший за баночкой кофе. В магазине меня арестовали. А спрашивается, за что? Взял дорогого кофе, конфет, печенье, тортик, – спешу рассчитаться, а денег нет. Смутился понял в чём дело и объясняю зачем-то продавцу, что куртка не моя... Продавец вызвала охрану, чтобы я не сбежал. Тут я заметил, что и сапоги не мои. Подошли охранники, я им объяснил, что, и куртка, и сапоги – всё чужое. Я им искренне всё рассказал, а они меня перебирать овощи заставили, холодильница была жуткая. Объясняю женщинам, что я музыкант, и сегодня мне нужно играть в оркестре. Хорошо, что одна из них оказалась театралкой. Она с пониманием отнеслась ко мне, доложила директору. Меня отпустили. Она даже денег дала на такси добраться до театра. Во время исполнения дирижёр строго посматривал в мою сторону. У меня к горлу подкатывалась кашель. Еду домой на такси, а дверь на запоре. Теперь здесь лечусь. – Евгений, твой новый друг тебя сапог ушёл и простудился. А теперь он, вместо того, чтобы обещания раздавать людям, пришедшим жаловаться, будет в лицо всем кашлять. – Чем чаще и громче будет

кашлять, тем быстрее люди поймут, что нужно сваливать от него. У нас в театре всё по-другому, как не стараясь сильнее трубить, азрите-ли не просыпаются. Отдавая пирогов из русской печи, я забрал куртку и сапоги работника ЖЭУ и отправился в обратный путь. Евгений расстроено сказал мне: – Теперь вещей нет. Есть только старые валенки, сваленные руками, с галошами и тулуп моего прадеда, в котором на медведя ходил. А вдруг меня заберёт полиция, как рецидивиста? – испуганно произнес вдруг музыкант. – Наверняка схватят. Но, есть один выход. Одень деда шапку из овчины, заплечный мешок набей соломой, и всех встречных, и поперечных, особенно детей, поздравляй с Новым годом. – Ты здорово придумал, я еще из пакли усы и бороду смастерю! Звонит мне дочь Евгения и спрашивает не слышал ли что я, про её отца? Я ответил, что он в деревне лечится печкой. Она пожаловалась на него, что в доме есть ценные вещи, а он привёл какого-то бомжа. Я возразил и объяснил, что у отца гостил приличный человек. На что она ответила: – Увидев вошедшего в лохматой кроличьей ушанке, я выбежала из дома и ночевала у подруги. Возвращаюсь с работы сюрприз, двери настежь, бери, что хочешь! Через три дня ещё звонок: – Спасибо тебе Толик, здорово меня надоумил. Только доехал на автобусе в городок, а там гуляние вокруг Новогодней елки. Я с поздравлением. Спел, сплясал, и стихи новогодних рассказал, – не зря же в училище и кон-

серватории учился, всё пригодилось. Потом пригласили в больницу. Там дети, разве уйдёшь. Стараясь развеселить их, а они смотрят украдкой на мой мешок, когда я подарки раздавать буду, так и не дождался. Как только зарплату получу, куплю сладостей и поеду к детям в больницу. Врачи отнеслись ко мне очень по-доброму, уложили на больничную койку и кололи антибиотиками. Дети тайком заглядывали в мою палату. Вначале думал, подглядывают, не раздал ли я подарки кому другому. Но, когда мой лечащий врач серьёзно спросил у меня: – Как вы думаете Дед мороз может простудиться на морозе? Ведь он же сам Мороз и морозит всех. Я задумался. Врач и говорит: – Скорей бы вы поправились, а то уже третий день дети спорят, доказывают друг другу, угомониться не могут. Мы тоже медсёстрам, ничего вразумительного сказать не можем, ведь они в чём-то и правы, что мы вас вылечить не можем. А дети вас ждут, вы им очень понравились.

Теперь я здоров. Подскажи, где найти мне моего знакомого? – Из осторожности, свой номер телефона мне не сказал, но подскажу тебе, – звони себе сам. – Как это? Я ничего не ответил и отключил связь. Уметь петь и плясать, это похвально, но ещё и голову на плечах нужно иметь. Тогда в дырявых валенках идти в столицу больше не придётся.

Александр Баскаков

СТАРЕНЬКИЙ ДИПЛОМ

Перебирая старые фотографии увидел в чептире загиба сложенную бумажку.

Разворачиваю и читаю все строчки: Пролетарии всех стран, соединитесь! Диплом второй степени. Гатчинский Совет Союза спортивных обществ и организаций. Награждает. Ученика 7-й средней школы г. Гатчины Баскакова Сашу, занявшего второе место на 3 доске в командном шахматном первенстве среди средних школ. Председатель Совета Союза (роспись чернильная) /Кукуев Г.С./ 5 января 1966г.

Ничего интересного в этом нет! Если только раритетный заголовок. Да ещё то, что многодневное соревнование проходило не в дни занятий, а на каникулах.

Но, самое главное у меня осталась обида на всю жизнь, на последнего противника. Мне светило первое место, а парень просто издевался, сидел и очень долго думал над каждым ходом,

а то и смотал по сторонам, как играют другие. Замечаний противнику делать было нельзя. Я демонстративно ходил слёту и прозевал ладью. Почти отыгрался, но нам сказали, что турнир окончен. Судья принял решение, что, не смотря на моё позиционное преимущество, у него выигрыш в две пешки. Мне же оставалось сделать два хода и поставить мат. Поэтому он знал, что делал. Хотя не претендовал ни на что, кроме как похвастаться перед одноклассниками, что одну игру он выиграл.

А я из-за него получил второе место. Но спасибо ему, научил меня умразуму в тактике игры в шахматы.

«Отдыхая» в декабре 2009 года в санатории «Известия» и умирая от скуки, решил организовать турнир по шахматам. Четыре шахматиста уже было. Трём из них,

я проигрывал. Объявил о предстоящем турнире и записал желающих в нём участвовать, оказалось семь человек. Все они играли по-своему. Потихонечку стал изучать их слабые стороны игры и бороться с их натиском. Быстрее всех меня обыгрывал армянин, который работал где-то на стройке и приходил играть в санаторий. Он ловко громил всекоролевскую защиту – шахматную рокировку и добивался победы. Но отставник, мичман подводной лодки, как мне сказали, обыгрывает всех. Да и фамилия у него оказалась Шахов. Все сыграли свои партии, а я только с двумя парнишками, которые проиграли всем. Дней оставалось много, я продолжал играть с будущими претендентами на моё первое место. Женщина-шахматистка рассказывала мне, что в прошлом была кандидатом в мастера спорта по шахматам, но много лет не играла в шахматы, из-за

тяжёлой болезни ребёнка. Через недельку понял, что явный противник будет Шахов. Я предложил ему сыграть пару партий не на турнир. Он прекрасно развил фигуры, но не ожидал моего массивного нападения на короля. Этому я научился у рабочего. Следующую игру провёл в атаках, которые он ловко разрушал. В конце игры, я на один ход раньше провёл пешку, и сумел выиграть. После проигрыша шахматистка мне откровенно сказала, что я играть не умею. Поэтому мои непредсказуемые ходы не поддавались никакой логике. Третий претендент на какое-то место, играя со мной, стал нервничать, подолгу думал и в итоге проиграл. По турнирной таблице получалось, что мы с Шаховым забираем 1 и 2 место, остаётся на всех одно третье.

Я понимал, что вничью, с подводником, который полжизни играл в шахматы, не сыграть. Прихожу вечером к нему в но-

мер, как договаривались, с шахматной доской, делаем первые ходы, входит его жена после прогулки, и нападает на него. Одним словом, разъяснила, что он уже два раза проиграл мне днём, а теперь, вечером, тем паче проиграет. Я воспользовался ситуацией и пояснил, что, если будет ничья, то дипломы получат все, и даже грамоты получат парни, проигравшие всем. Он оказался очень тактичным человеком, и не принципиальным шахматистом. За чашечкой кофе, он рассказал о своей службе на атомной подводной лодке.

В прекрасном зале санатория, перед танцами, заведующий клубом вручил дипломы: два – I степени, два – II степени

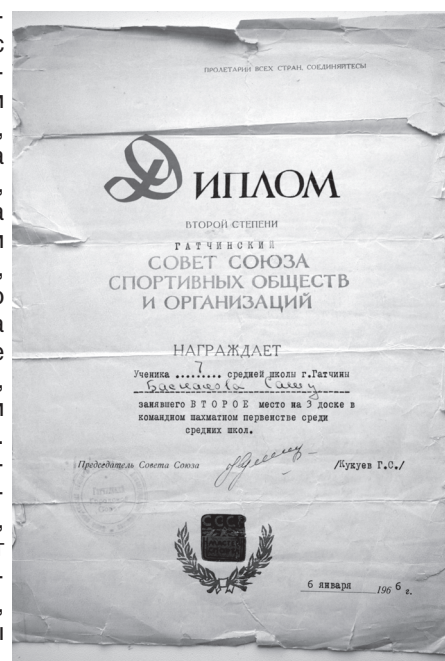

и один – III степени. А ребята даже не ожидали, им торжественно вручили грамоты отдела культуры ЗАО СКО «Адлеркурорт», как занявшим почётное четвёртое место. Главное, что все заверены и подписаны директором санатория.

Александр Баскаков

НАРОДНЫЕ ПРИМЕТЫ

Март

(протальник)

Утром года значится март в народном календаре. Зиму ломает, новому сезону дорожку дарит.

12 марта

Прокоп Перезимник дорогу рушит, а в сугробе увяз

У воды нос остёр - пробивается всюду. "Прокоп зимний (25 ноября) дорогу прокопает, а Прокоп перезимний дорогу рушит".

13 марта

Василий Исповедник, Василий Капельник, Василий Теплый

Длинные капельники (сосульки) - долгий лен. Если дождь, быть лету доброму. Смотрят, как тают круги вокруг дерева - круты края, так крута будет весна, пологи - весна протяжлива. "На Василия Теплою солнце в кругах - к урожаю". "Если дождь - быть лету мокрому".

14 марта

Евдокия Плющиха

Название дано от состояния снега: подтаивая, он сплющивается. Другое название - Евдокия Замочи Подол. Коли на Евдокию курочка воды напьется, то на Егорьев день (6 мая) овечка травы наестся. 14 марта считалось всегда "твердым" летоуказателем: каков день, таково и лето. На Евдакею кличут весну: "Весна-красна, что ты нам принесла - красное летичко".

15 марта

Федот Ветронос

Крестьяне боятся сильного ветра, снега. "На Федота занос - пойдет скот на снос". "На Федота занос (ветер, метель) - все сено снесешь (долго травы не будет)". "Федот злой - не быть с травой".

СКАНВОРД

Район Санкт-Петербурга	Подножные шесты	Минерал	Участник "Битлы"	Колпица	Для управления нартами	Запись историч. событий	Левый приток Печоры	Опора странника	"Волосатый" сын Ревекки	Территория в Восточной Азии	Приток Амура	Город в Ленинградской обл.	Бог подземного царства	Японская баня
Одежда у мусульман	Карел. дух муз. INSTR.	Короткая пауза при чтении	Ед. длинн. стиха	Японский меч	Опора странника	"Волосатый" сын Ревекки	Территория в Восточной Азии	Город в Иране	Народ в Азии	Водопад в Норвегии	Полузаграда	Кавказский бард		
Минерал	Курорт в Эстонии	Золотое дерево	Констр-р безопасного лифта	Город в Иране	Геометрическая форма яйца	Снег твердого характера	Коричн. минер. краска	Залив в Англии						
"Десятый..."	Для цветов	Ритуальный танец в Чечне	В итальянск. миф. до-мовой	Маслич. культура	Хвалит свое боло-то	Маяков-ский, стих	Фин. пи-сатель	Сообщение	Для крепле-ния моста	Петер-бургская река	Город в Запад-ной Са-харе	Пеход-ный ла-герь	Штат в Мексике	Благо-воритель из США
Город в Австралии	Почет-ный титул мусульман	Гавай-ский остров	Ус-недо-мерок	Вино-градный сушняк	Плод южного дерева	Наруж. часть ко-леса	... царя небес-ного	Грузин-ский Ваня						
Роскош-ный номер	Итал. живописец	Сибир-ский ва-ленок	Отшель-ник	Отец Апол-лона	Дно по-старо-русски	"Ромео и Джульет-та" перс.	1000 ис-ходных единиц	Сигнал бед-ствия						
Выступ-ление в паре	Итал. живописец	Сибир-ский ва-ленок	Золотая слива	Лекар. форма	Аромат									



Виолетта Полинцова – парапсихолог (род ведунов). Доктор психологии:

- Диагностика и снятие негатива любой сложности.
- Устранение причин кожных заболеваний, астмы и др.
- Решение проблем в семье, любви, бизнесе.
- Прогноз будущего на магических картах, славянских рунах 99%.

Прием ведется в СПб и в Гатчине. Запись по тел: 8-921-913-56-10, 8-911-219-62-13. с 10 до 20 ч

www.veduniya.ru

св. 39750 от 24.11.1999г.

ГОРОСКОП на неделю

ОВЕН

Вы полны энергии и вдохновения, и ваше сердце бьется учащенно от полноты чувств. С переходом Марса в знак Стрельца наступает лучшее в году время для отпуска и дальних поездок, а также учебы и командировок. В понедельник не мешайте зайти к шефу с новой идеей. В среду не следует прятать записки; ее обнаружат. И прочие дурные предчувствия могут оправдаться. В четверг и пятницу энергии будет с избытком. Найдите занятие, где нужно что-то разломать и расчистить.

ВЕСЫ

Работа будет в радость, если вы имеете возможность переключаться с одного дела на другое и менять место дислокации. Тренинги, курсы, участие в выставках, командировки помогут оставаться в тонусе. По ходу возможны интересные знакомства. Слушайте интуицию и советы близких. Будьте осторожны в дальних поездках. Делая заказы через интернет, помните, что покупаете кота в мешке. Лучше придержите ваши денежки и методично разбирайтесь с ворохом накопившихся дел и поручений.

ТЕЛЕЦ

Обратите внимание на идеи и предложения друзей, даже самые невероятные. Мечтайте, фантазируйте, заводите знакомства по интересам. Слово «удовольствие» должно стать девизом на эту неделю. Планеты дают вам передышку, но она не будет долгой. Вас может посетить любовь, похожая на сон. Наваждение поджидает везде, где вы чем-то увлечены. Отложите решения и траты до субботы, когда к вам вернется ваша обычная практичность.

СКОРПИОН

Купите дорогие витамины и много свежих фруктов, чтобы поддерживать тающие силы. Вам захочется спрятать голову в песок, если дел слишком много, но лучше тщательно распланируйте свою нагрузку, чтобы в конце марта не попасть в настоящий цейтнот. Если вы достаточно отдыхаете, уделяете время любимому увлечению и встречаетесь с друзьями – ваши силы будут восстанавливаться. Отличное время для новых знакомств.

БЛИЗНЕЦЫ

В понедельник действуйте быстро и смело, импровизируйте, даже блефуйте, если хочется произвести впечатление. Но только в этот день, дальше вы можете сделать неверный ход и все испортить. Со среды по пятницу над Близнецами висит опасность воровства и разного рода подстав. Станьте менее заметны. Ни предложения, ни стремление других людей помочь не будут до конца бескорыстны. В четверг и пятницу разберитесь, что мешает вам спокойно жить и дышать, избавьтесь от хлама.

СТРЕЛЕЦ

Вы будете страстно преданы работе, займетесь ею сверхурочно, получите много денег, но тратить их вам будет некогда. В понедельник ваше воображение поразит молодая энергичная женщина. Это может быть и романтическое знакомство, и новое веяние в сфере интересов. В среду вы порадуетесь, воплотив в жизнь старую идею. До пятницы все будет удаваться с ходу, а в субботу постарайтесь плавно перейти в режим отдыха. Действуйте прагматично, покупайте только необходимые вещи, отдыхайте с пользой.

РАК

Важно сохранять холодный рассудок, когда вокруг бушуют эмоции. Надвигается пик активности, и нужно все обсудить и подготавливаться. Копите силы, приводите в порядок дела, бронируйте билеты. Вероятны дальние поездки. Неожиданные происшествия в середине недели могут выбить вас из колеи, но позже вы будете с удовольствием вспоминать о них. В четверг и пятницу принимайте решения самостоятельно. Соглашения возможны не с уступками, а на выгодных для вас условиях.

КОЗЕРОГ

В понедельник постарайтесь сделать или оказаться в нужном месте раньше других. Это удачный день для инвестиций и покупок. Новолуние в среду предвещает Козерогам интерес к новым вещам, местам и людям. В наступающем лунном месяце можно заниматься оформлением документов, виз, наследства. Суббота лучший день недели как для серьезных дел, так и для отдыха. Какое-то провалы неизбежны из-за недобросовестности тех, на кого вы надеетесь.

ЛЕВ

Далеко не все люди будут с вами искренни. Март – месяц интриг и тайн. Избегайте подстрекательств и не заигрывайтесь с критикой недостатков окружающих. И точно так же не рассказывайте о своих проблемах. Если тратите больше, чем зарабатываете, это может ввергнуть вас в депрессию. Вы легко найдете повод для радости, если окупаетесь в творчество, а в субботу купите вещь, о которой мечтали. В апреле ваши финансовые дела пойдут в гору.

ВОДОЛЕЙ

Вы можете удачно манипулировать идеями, продавая их и находить единомышленников для своих наполеоновских планов. Но все, что касается новых проектов, вам следует вынашивать в тайне и подключать помощников, только когда дело получит ход. Новолуние в среду требует остановки и переоценки достижений. В марте расходы на профилактику здоровья могут оказаться самыми высокими в году. Все, что имеет для вас значение, потопит вас в субботу, не откладывая на понедельник.

ДЕВА

Доводите до ума старые дела. В новых проектах просчитывайте тщательно все этапы и расходы, которые придется нести. От крупных трат в первой половине марта лучше воздержаться. Если кто-то переживает трагедию разбитого сердца, поддержите его морально, но не ввязывайтесь в чужие проблемы. Суббота хороший день, чтобы отправиться в дальний путь. Можно делать заказы и покупки через интернет.

РЫБЫ

Новолуние в знаке Рыб может сотворить чудо, разрушив слабые и изжившиеся себя схемы отношений. Вы ощутите готовность заняться новыми делами и найти круг общения, более подходящий вашим обновившимся интересам. Сейчас у вас может быть много завистников. Выслушивайте окружающих, не давая советов, разве только вас об этом попросят. Дело, начатое в субботу, обещает быть выгодным и принесет удовлетворение.

ST AUTO
Автокомплекс "На Чехова"
 Автомойка "Express СТО"
 Развал/схождение
 Шиномонтаж, Автосалон
 Гатчина,
 ул. Чехова 22а **24**
 8 (921)-321-14-76

ST AUTO
Автокомплекс "Въезд"
 Автомойка, Шиномонтаж
АРГОН
 Заправка колёс **АЗОТОМ**
 Гатчина,
 Пушкинское ш. 15Б **24**
 8 (921)-552-09-99

ST AUTO
Автокомплекс "АВТОМАХИ"
 Развал/схождение для
 длиннобазных а/м, Автомойка
 для грузовых автомобилей
 Шиномонтаж Гатчина,
 Киевская ул. 17В
 8 (921)-410-80-78

ST AUTO
Автокомплекс "Пригородный"
 Автомойка 24 часа
 Шиномонтаж
 Развал/схождение Гатчина,
 п. Пригородный,
 Вырицкое ш., д. 3А
 8 (921)-932-08-98

ST AUTO
АВТОМОЙКА
ШИНОМОНТАЖ
Мойка
 Гатчина,
 ул. Северная 41 **24**
 8 (921) 420-17-08
 Шиномонтаж, КАС "ЛАДА"
 СК "МАЯК" ул. Зверевой д. 13

ST AUTO
АВТОСТОЯНКИ
ЧЕХОВА
24
 Гатчина,
 ул. Чехова, д. 22 А
 ул. Чехова д. 23

СТО
"Пушкинское шоссе"
ШИНОМОНТАЖ
Автозапчасти
 8-921-306-30-11
 8-921-328-75-37
 8-921-324-72-82
 8-812-646-84-84

AS AUTO SIGMA.RU
Запчасти для немецких, японских, корейских, китайских автомобилей
Заказ запчастей на сайте, по телефону, в офисе
 Доставка в день заказа
www.autosigma.ru
 г. Гатчина,
 ул. Коли Подрядчикова, 22
 8/911/00-11-320
 8/911/00-11-319

АВТОРЕМОНТ
 +7/953/171-89-98
РЕМОНТ И ОБСЛУЖИВАНИЕ ДВИГАТЕЛЯ
КУЗОВНЫЕ РАБОТЫ
 сварка аргон
МАЛЯРНЫЕ РАБОТЫ
 - Подбор колера
 - Наружная окраска авто от 20 тыс. рублей.
 - Полировка
РЕМОНТ ПОДВЕСКИ
АВТОЭЛЕКТРИКА (диагностика)
 г. Гатчина, ул. 7 Армии, д. 22 Б

И МА СТО
 Современные технологии!
 Новейший стенд 3D!
 Функция "машинного зрения"
 Наивысшая точность
 Соосность передней и задней оси
NEW!
 * Проточка (восстановление) тормозных дисков
 * Диагностика и ремонт АКПП
 * Ремонт дизельных двигателей и систем "COMMON RAIL"
ЗАПИСЬ ПО ТЕЛЕФОНАМ:
 8(81371) 921-04
 8 962-707-44-18
 ГАТЧИНА,
 ул. солодухина, д. 2

АВТО СТУДИЯ КАТИ!
 С любовью к автомобилю!
 Оценка и консультация бесплатно!
Удаление вмятин без покраски
 по немецкой технологии DOL
 Малярно-кузовные работы
 Профессиональная полировка кузова и фар, аэрография
 Защитное покрытие, жидкое стекло (Ceramic Pro Light, 9H)
 Жидкий винил (Plasti Dip)
 Гидрофобное покрытие стекол
 Химчистка салона
 г. Гатчина, Красносельское шоссе, 5
 с 10 до 20 БЕЗ ОБ. И ВЫХ.
 +7 921 944 47 99
www.autostudio-kati.ru

Покраска, полировка авто
Кузовной ремонт любой сложности
Быстро
Качественно
Ответственно
 Гатчина
vk.com/club100180180
8-952-244-52-44

СТО "ДАФ"
Авторемонт:
 инжекторов, карбюраторов, двигателей
 Трансмиссии, подвески
 Электрооборудования
 Развал-схождение
 Кузовные и малярные работы
 Ремонт микроавтобусов
 Ремонт а/м ГАЗЕЛЬ
 Промывка топливной аппаратуры дизельных двигателей
 с 9-00 до 20-00, вс-вых.
 г. Гатчина, Пушкинское шоссе, 29А
 8 952 232-93-52
 8 921 306-44-20

TAXI "БАРС"
VISA 9-42-42
960-283-3-983
MasterCard 94-94-505
ОПЛАТА БАНКОВСКОЙ КАРТОЙ
ТРЕБУЮТСЯ ВОДИТЕЛИ

СТО "ЛОНЖЕРОН"
 ■ Профессиональная покраска, аэрография
 ■ Кузовной ремонт
 ■ Автоэлектрика
 ■ Арматурные, слесарные, антикоррозийные, сварочные работы
 ■ Вклейка и замена стекол
ПОКРАСКА ЭЛЕМЕНТА ОТ 1000 ДО 3000 РУБ.
Г. ГАТЧИНА,
УЛ. ЖЕМЧУЖНАЯ, Д. 5
+7 981 753-27-14
vk.com/avtomalyar_remont_mashin
www.longeron-gatchina.ru

Семёрочка
7
В ТАКСИ
"СЕМЁРОЧКА"
ТРЕБУЮТСЯ ВОДИТЕЛИ.
ТЕЛ: 8-950-2222-370,
8-921-414-7070

Семейное кафе - студия
ЗАБАВА
Проведение взрослых и детских праздников
Квест-комната
8 911-272-27-43
 Бульвар Авиаторов, д. 3

ЛЕСОБАЗА "ТОРФЫ"
Производство и продажа пиломатериалов в розницу по оптовым ценам
СТРОИТЕЛЬСТВО деревянных домов, бань ИТД
 Гатчина, п. Торфяное, ул. Фрезерная, 11
8-921-929-08-06

Программа мероприятий МБУ «ЦБС города Гатчины»
Центральная городская библиотека им. А. И. Куприна (ул. Володарского, д. 17)
 12 марта 11- 14.00 - Бесплатная юридическая консультация в библиотеке (18+)
 12 марта 12.00 - «Город Гатчина: изучаем хроники столетий - Восемнадцатый век» Встреча в Историческом клубе библиотеки, посвященная 220-летию города и 250-летию Гатчинского дворца (14+)
 15 марта 17.00 - «Твои права, потребитель». Встреча со специалистами Гатчинского территориально-го отдела Управления Роспотребнадзора по вопросам потребительских прав в области здравоохранения, ЖКХ, долевого строительства, торговли и туризма (18+)
 11 - 30 марта - «Времена года». Выставка живописи Анатолия Ивановича Гришанцева (6+)
 11 - 30 марта - "Иновидение". Мини-выставка арт-терапевтической студии "Арт-керамика" Дружносельской психиатрической больницы
 11 - 29 марта - «Лики творчества». Цикл выставок-хобби читателей. Живопись Татьяны Шадурской (6+)
 11 - 30 марта - «Ленинградский рок-клуб». Книжная выставка, посвященная 35-летию открытия клуба (18+)
 11 - 30 марта - «Слов простых немислима сила». Книжная выставка, посвященная Всемирному дню поэзии (14+)
 11 - 29 марта - «Расставанье не для нас...». Выставка-портрет к 75-летию со дня рождения актера Андрея Миронова (14+)
 11 - 29 марта - «Мир французской литературы». Выставка книг, посвященная Дню французского языка. (12+)
 11- 20 марта - «Писательские судьбы». Книжная экспозиция, посвященная Всемирному дню писателя. (14+)
Детская городская библиотека (ул. Киргетова, д. 8)
 1 - 31 марта - «Гатчина. Снимается кино». Городская викторина, посвященная году кино и юбилею города (6+).
Библиотека-филиал № 1 (ул. 120-й Гатчинской дивизии, д. 1)
 12 марта 12.00 - «Весна, пора любви». Концерт автора-исполнителя Ларисы Алексеевой

КОЛЛЕКЦИОНЕРЬ
 КОММИССИЯ • ПОКУПКА • ПРОДАЖА
МОНЕТЫ
ПОСУДА
МАРКИ
КАРТИНЫ
 СПб, г. Гатчина,
 ул. Чехова, д. 16а.
 Т. 994-0558, 8(981) 819-5497
 напротив ж/д станции "Татьянино"
п. Сиверский,
ул. Строителей 1
8 (921) 351 9068

КОЛЛЕКЦИОНЕРЬ
 КОММИССИЯ • ПОКУПКА • ПРОДАЖА
МОНЕТЫ
ПОСУДА
МАРКИ
КАРТИНЫ
 СПб, г. Гатчина,
 ул. Чехова, д. 16а.
 Т. 994-0558, 8(981) 819-5497
 напротив ж/д станции "Татьянино"
п. Сиверский,
ул. Строителей 1
8 (921) 351 9068

ГРУЗОВОЗ
ГРУЗОВЫЕ ПЕРЕВОЗКИ
 ОТ 1 КГ, ОТ 22 РУБ/КМ
 10 М / 2 ТОННЫ
РОССИЯ, БЕЛАРУСЬ
950-07-60
+7/962/729-46-96

ВНИМАНИЮ НАЛОГОПЛАТЕЛЬЩИКОВ!
 17 МАРТА 2016 Г. В 11.00 ЧАСОВ В АКТОВОМ ЗАЛЕ НАЛОГОВОЙ ИНСПЕКЦИИ (Г. ГАТЧИНА, УЛ. 7-Й АРМИИ, 12-А) **СОСТОИТСЯ СЕМИНАР НА ТЕМУ «АДМИНИСТРИРОВАНИЕ ЕНВД. ТИПИЧНЫЕ ОШИБКИ НАЛОГОПЛАТЕЛЬЩИКОВ, ВЫЯВЛЕННЫЕ В ХОДЕ НАЛОГОВОГО КОНТРОЛЯ. 2. ПАТЕНТНАЯ СИСТЕМА НАЛОГООБЛОЖЕНИЯ. 3. ПОРЯДОК ПРОВЕДЕНИЯ НАЛИЧНЫХ РАСЧЕТОВ ПЛАСТИКОВЫМИ КАРТАМИ»**
 ПОДРОБНУЮ ИНФОРМАЦИЮ МОЖНО ПОЛУЧИТЬ ПО ТЕЛЕФОНУ (8-813-71)905-87.
Межрайонная инспекция ФНС России № 7 по Ленинградской области

РЕПЕРТУАР КИНОТЕАТРА "ПОБЕДА" Г.ГАТЧИНА 10 - 16 МАРТА

«Дивергент. Глава 3: за стеной» США, фантастика (12+)
«Братья из Гримсби» Великобритания, комедия (18+)
«Зверополис» 3D США, анимация (6+)
«8 лучших свиданий» Россия, комедия (12+)
«Боги Египта» 3D США, фэнтези (16+)
 Благотворительный сеанс для ветеранов войны, труда, пенсионеров
 14 февраля в 10:00 фильм **«Без солнца»**, Россия, 1997г.
 16 марта - Прямая трансляция спектакля театра «Современник» **«Пять вечеров»**, начало в 19:00
МЕРОПРИЯТИЯ:
 27 марта в 12:00 – театр ростоных кукол- музыкальный спектакль **«Сундук счастья»**
 3 апреля в 18:00 – концерт **Александр Марцинкевич и группа «Цепи»**
 сеансы кинофильмов можно посмотреть на сайте кинотеатра «Победа» WWW.CIN-EMAROBEDA.RU или ГАТЧИНА-ПОБЕДА.РФ

Тел.: 70-575
WWW.PILOT3D.RU
НАШ АДРЕС:
Ул. Генерала Кныша 2а
+78137170575
 кинотеатр **ПИЛОТ**
НА ЭТОЙ НЕДЕЛЕ МЫ ПОКАЗЫВАЕМ
РАСПИСАНИЕ С 10 ПО 16 МАРТА К/Т "ПИЛОТ"
8 ЛУЧШИХ СВИДАНИЙ (12+) / КОМЕДИЯ, МЕЛОДРАМА
БОГИ ЕГИПТА (16+) / ФЭНТЕЗИ, БОЕВИК, ПРИКЛЮЧЕНИЯ
БРАТЬЯ ИЗ ГРИМСБИ (18+) / БОЕВИК, КОМЕДИЯ
ДИВЕРГЕНТ, ГЛАВА 3: ЗА СТЕНОЙ (12+) / ФАНТАСТИКА, БОЕВИК, ПРИКЛЮЧЕНИЯ
КУНГ-ФУ ПАНДА 3 (12+) / ФЭНТЕЗИ
ЗВЕРОПОЛИС (6+) / МУЛЬТФИЛЬМ
ТРИ ДЕВЯТКИ (18+) / КРИМИНАЛ, ДРАМА, ДЕТЕКТИВ
КРЯКНУТЫЕ КАНИКУЛЫ (6+) / МУЛЬТФИЛЬМ, КОМЕДИЯ
Всю интересующую информацию зрители могут узнать на нашем сайте и в группе «вконтакте»!
www.pilot3d.ru **Vk.com/pilot_3d**

90
Деревянная
чистейшая негазированная вода
ДОСТАВКА ПИТЬЕВОЙ ВОДЫ
НА ДОМ И В ОФИС
928-30-58
911-022-68-66
Наличный и безналичный расчет
dostavkavodaspb.ru

ВОДА от 90 р.
для дома и офиса
• Питьевая и минеральная
• Продажа и обслуживание оборудования
• Доставка **6 л и 19 л**
8 (81371) 209-47
+7911 777-3000
Адреса магазинов:
ул. Григорина 11
ул. Чехова 23 ТРК "Гатчинский"
ул. Ген. Кныша 8А (рынок Алардром)

Питьевая вода
В 6 и 19 л. бутылках, оборудование
Доставка
8-952-368-32-33
АКВАПУНКТЫ
БУТЫЛЬ
19 ЛИТРОВ
ОТ 90 РУБЛЕЙ
ул. Чехова, 16 А (магазин 24 ч)
пр. 25 Октября, 59

АКВА OZ,
ДОСТАВКА
ПИТЬЕВОЙ ВОДЫ
* Доставка природной питьевой воды "АКВА OZ" в квартиры и организации Гатчины в 19-литровых бутылках.
* Продажа кулеров и механических помп.
8-921-928-81-86
8-911-245-81-65

Студия Восточного танца
Софьи Легостаевой
Приглашаем на занятия в детские и взрослые группы танцев.
Т.: +7 904 517 60 67
+7 911 738 30 27
г. Гатчина, ул. Володарского, 39а,
п. Пудость, ул. Половинкиной, 89,
пудостынский КДЦ

Кольца ЖБ колодезные
ОТ ПРОИЗВОДИТЕЛЯ

WWW.BETOPROF.RU
8 (906) 241-84-86
Люки, коммуникации

Антикварно-художественный магазин
в Гатчине закупает дорого изделия из серебра 84 пробы, мебель, живопись, акварель, фарфор до 70-х годов, бронзы, иконы, монеты и тому подобное
8-911-709-57-08

Куплю дорого предметы старины: самовары угловые (светлые) от 1500 р, в форме шара или вазы от 10000р, иконы красивого письма от 50 тр, расшитые наряды, старинные бутылки с надписями и многое другое. Также покупаю иконы в плохом состоянии для реставрации.
8-920-134-48-46

ДОРОГО КУПЛЮ:
Самовар
Книги
Фарфор
Монеты
Пластинки
Мебель
Часы
Значки и т.д.

Тел.: **8-981-984-57-89**

КОЛЛЕКЦИОНЕРЬ
КОМИССИЯ • ПОКУПКА • ПРОДАЖА
МОНЕТЫ
ПОСУДА
МАРКИ
КАРТИНЫ
СПб, г. Гатчина, ул. Чехова, д. 16а.
Т. 994-0558, 8(981) 819-5497
напротив ж/д станции "Татьянино"

19 л.
Всесмысловое
Доставка до двери бесплатно в день заказа
От 1 бут. 110 р.
От 4 бут. 100 р.
От 10 бут. 90 р.
8-(921)-646-11-90
8-(906)-245-45-43
Природная Артезианская Вода Сертифицирована

Компьютерная диагностика и ремонт
Настройка локальных сетей, WiFi, Интернета; установка ОС, антивируса и др. программ. Выезд на дом по Гатчине и району.
Т.: 8-921-555-47-41

кондиционеры
ТОЛЬКО ИЗВЕСТНЫЕ ПРОИЗВОДИТЕЛИ
ПРОДАЖА
И ПРОФЕССИОНАЛЬНАЯ **УСТАНОВКА**
(НА ЛЮБОЙ ВЫСОТЕ)
ТЕЛ.: 20-170,
8-960-270-97-04

Внимание!
На постоянной основе приобретаем измерительную и вычислительную технику времен СССР: осциллографы, генераторы, частотомеры, вольтметры, лом печатных плат, радиодетали в любом состоянии и многое другое.
Т.: 8-921-740-82-22

ООО "Охта Сервис"
Закупает у организаций и частных лиц лом черных и цветных металлов.
Демонтаж оборудования, погрузка и доставка металлолома
Лицензия № 00406/2012 от 09.07.2012
Т. +7-964-320-95-01
8-921-961-52-53

РЕЗКА СТЕКЛА И ЗЕРКАЛ
Оконное (2,4 мм), витринное (5, 6 мм)
- Узорчатое (разных оттенков)
- Матовое, бронза
- Обработка кромки, сверление отверстий
- Нанесение пескоструйного рисунка
- Двери-купе на заказ
e-mail: 9329932@rambler.ru
Орлова Роща, Промзона
8 /906/ 275-50-30
8 /921/ 932-9-932
с 10 до 18, сб - с 10 до 17, вс - вых.

САНТЕХНИК
ОТОПЛЕНИЕ, ВОДОСНАБЖЕНИЕ, КАНАЛИЗАЦИЯ. МОНТАЖ, РЕМОНТ. КВАРТИРЫ, ЧАСТНЫЕ ДОМА, ОФИСЫ. МНОГОЛЕТНИЙ ОПЫТ, ЦЕНА, КАЧЕСТВО.
Тел.: 8-911-992-99-15
Владимир

Ремонт компьютеров и ноутбуков
КАЧЕСТВЕННО, НЕДОРОГО
8-952-235-81-74
АЛЕКСАНДР (РЕМОНТ ПК)

Ремонт любых холодильников на дому
Качество + гарантия.
Куплю, вынесу, вывезу неисправный или б/у- холодильник. Продам новый холодильник, б/у + недорого
Тел.: **8-904-613-25-77**
Виктор

Буду поступать
ЕГЭ
ГИА
ул. Рошинская 11
т: **8 905-251-1875**
8 911-913-3713

АНГЛИЙСКИЙ ЯЗЫК
БЕСПЛАТНЫЕ УРОКИ
20-1-21
8-911-704-7003

АГЕНТСТВО НЕДВИЖИМОСТИ
КОНТАКТ
Т: (8 813 71) **3-71-94**
Подбор, продажа, покупка, оформление недвижимости
Гатчина, ул. Соборная, 4/9
2 этаж, вход со двора

Ди-джей

Вячеслав
8 911-235-7294
Vk.com/id10837824

БЫТОВАЯ ТЕХНИКА ИЗ ФИНЛЯНДИИ
МАЛО Б/У МЕБЕЛЬ Б/У И НОВАЯ ГАРАНТИЯ ДОСТАВКА
Тел.: **8-905-251-63-24**

МАСТЕРСКАЯ производит **РЕМОНТ И ПЕРЕТЯЖКУ МЯГКОЙ МЕБЕЛИ** НА ДОМУ, ЧЕХЛЫ, САЛОН АВТОМОБИЛЯ НЕДОРОГО. **КАЧЕСТВО. ГАРАНТИЯ. ЗАМЕР БЕСПЛАТНО**
44-782, 8-911-966-57-29

МАСТЕР - БИЛЬЯРД
ПРОИЗВОДСТВО Бильярдных столов всех типов, размеров, цветов от эконом класса, до эксклюзивных
8 981-81-703-90
8 911-918-13-97

Верховая езда для детей и взрослых
 Обучение, прогулки в лес
В наличии подарочные сертификаты.
Гатчинский район, п. Вырица, пр. Урицкого, 191
8-921-582-12-36

ТЭНЫ ДЛЯ БОЙЛЕРОВ В БОЛЬШОМ АССОРТИМЕНТЕ **ТЕРМОСТАТЫ ИНФРАКРАСНЫЕ ОБОГРЕВАТЕЛИ НАЛИВНЫЕ ВОДОНАГРЕВАТЕЛИ ДЛЯ ДАЧИ** Г. ГАТЧИНА, УЛ КИЕВСКАЯ 17 В **ТЕЛ 4-33-11**
© **8-921-344-89-02**

ООО "ВЕСТА-СЕРВИС" Электронагреватели
• Продажа оптом и в розницу
• Установка и ремонт любых ЭВН и автоматических стиральных машин
• Установка **СЧЕТЧИКОВ** холодной и горячей воды
Г. ГАТЧИНА, УЛ. ВОЛОДАРСКОГО, 29А
Тел. 8 (81371) 951-01
8 (81371) 3-74-94

ГРАНИТ ПАМЯТНИКИ
мастерская кладбища "Пижма"
Оплата в рассрочку
Бесплатное хранение
Документы для военкомата
Ограды
Фото на эмали
Срочное изготовление
Доставка, установка
Собственное производство
ул. К. Маркса, д. 21
(остановка ул. Леонова),
т. 76-336, 8-921-388-08-28

МИНИ-ЭКСКАВАТОР
ГЛУБИНА КОПАНИЯ 2,8 М
Траншеи. Фундаменты. Водопроводы. Канализации
Работаем в стесненных условиях
8-905-224-89-51
8-911-824-34-75

ГРУЗОПЕРЕВОЗКИ
12 т, борт 2.4x7.3, стрела 9 метров, 5.5 т; манипулятор 5т, борт 5.5x2.10, стрела 10м, 3т., мини экскаватор, рытье котлов, канализация под ключ.
Дрова 6 куб. м - 3000 р.; пиломат. 1 сорт 7200 р., газобетон 1 куб. м. - 3150 р.; кольца ж/б - 1500 р., цемент, кирпич, опилки, арматура.
Т. 8-911-901-40-47
8-981-744-27-27
8-921-867-43-43

ПЕРЕВЕЗЁМ ГРУЗ
ВЕСОМ до 4х тонн
ДЛИННОЙ до 7метров
БОРТ 6 метров без тента
8 921-41-01-944

ГИДРО-МАНИПУЛЯТОР
Борт: г/п 5 т
Длина: 5,5 м
Ширина: 2,2 м
Кран: г/п 3 т
Вылет стрелы: 10 м
КОЛЬЦА ЖБ КОЛОДЕЗНЫЕ
8-905-224-89-51
8-911-824-34-75

ООО "ГЕОЛОГИЧЕСКАЯ КОМПАНИЯ"
БУРЕНИЕ СКВАЖИН для водоснабжения
Гарантия.
Паспорт на скважину
52-283, 956-86-65
Лицензия Б181008 СПб Р 98
Рег. №001313034Л от 7 августа 1998 года

РИТУАЛЬНЫЙ САЛОН
РЕКВИЕМ
Продажа и установка ПАМЯТНИКОВ
Оформление документов
Ритуальные принадлежности
Производство и продажа венков, корзин, табличек, гробы, текстиль, замалы
Благоустройство могил
www.rekviemgtn.ru
г. Гатчина, ул. Старая Дорога, д. 2
8 911 953-97-92, 8 (81371) 9-00-99

ПЕСОК ЩЕБЕНЬ ЗЕМЛЯ ПГС, ОТСЕВ ВЫВОЗ МУСОРА ЭКСКАВАТОР
8 (911) 229-64-03
Сергей

Щебень
Гранитный известняк, песок (карьерный, морской, намывной), земля, торфогрунт, уголь, дрова, отсев, керамзит. Вывоз строит. мусора, грунта. Аренда экскаватора-погрузчика JCB. Гидромолот, узкий ковш.
8-921-88-62-362

Уголь, дрова. Песок, щебень, земля, навоз. Вывоз мусора.
Т.: 8-964-334-17-17
Сергей

Камаз.
Доставка строит. материалов: доска, брус и т.д. до 6 м, горбыль.
Недорого!
Т. 8-960-249-10-85
Дмитрий

Аренда автовышки на базе ГАЗ-3309
Весь спектр строительномонтажных и ремонтных работ на высоте до Н=18 метров
Сплавка аварийных деревьев частями
Гибкая система оплаты за наличный и безналичный расчет
8-921-091-45-45

АССЕНИЗАТОРСКИЕ УСЛУГИ за наличный и безналичный расчет Гатчина и Гатчинский район

ОТКАЧКА НЕЧИСТОТ по доступной цене
8 (921) 988-43-56
с 8.00 до 17.00, обед с 12-13, без выходных

СЛАДОСТИ
От Вероники

купон - 10%
на любой торт
на весь
март

СЛАДОСТИ
От Вероники

купон - 10%
НА ЗАКАЗНОЙ
ЭЛИТНЫЙ ТОРТ
на любой торт
на март

**московская ярмарка
МОДА ДЛЯ НАРОДА**

Скидки на весь
ассортимент
**Акция: купи зимние
сапоги и получи
весенние в подарок!**

■ м-н Аэродром, ул. Зверевой, 1 (здание "Медиком", рядом со школой №5), режим работы 10:00 - 21:00
■ ул. Урицкого, 25, здание магазина "Семья", режим работы 10:00 - 20:00

Т.: 8(921)443-07-10,
8(931) 277-00-57

**МАГАЗИН
"ОДЕЖДА И ОБУВЬ"
ДЛЯ ВСЕЙ СЕМЬИ
НИЗКИЕ ЦЕНЫ**

■ ул. Чехова, д. 9,
"Три поросенка"
■ ул. Чехова, д. 23,
ТРК Гатчинский, 2 этаж

ООО "Компания "Виго"
**ЗАГОРОДНОЕ
СТРОИТЕЛЬСТВО
"ПОД КЛЮЧ"**

Все виды работ по загородному строительству
Канализация Вашего дома:
биостанция, септики,
накопители.

8-931-275-55-59
8-921-778-71-62

**РЕМОНТ
ПОД КЛЮЧ**

- обои
- ламинат
- плитка
- сантехника
- электрика

WWW.RSK-IDEAL.RU
39-787, 8-961-804-15-15
пр. 25 ОКТЯБРЯ, Д.26, 3 ЭТАЖ

**От фундамента
до кровли**

Загородное строительство: дома, бани, беседки, пристройки
Ремонт: домов, квартир, офисных помещений под ключ.
Установка окон, дверей, натяжных потолков.
Электрика
Сантехнические работы

Телефон: 8-911-090-83-90

СЛАДОСТИ
От Вероники

**Букеты
и корзины
из конфет, чая
и шоколада**

СЛАДОСТИ
От Вероники

**УЛ. СОБОРНАЯ,
20
ПР. 25 ОКТЯБРЯ,
63
ТЕЛ. 2-23-83**

**САЛОН
"УЮТ"**

Окна и двери металло-пластиковые
Жалюзи солнцезащитные вертикальные и горизонтальные
Роллеты

К. Подрядчикова 13
т. 3-53-65
8-921-744-83-58

Гатчинские Окна
GATCHINA WINDOW SYSTEM
Окна RENAU
Лоджии, Балконы
Москитные сетки
Межкомнатные
Входные двери
Роллеты ALUTECH
Гаражные ворота
Откатные ворота
Натяжные потолки
Жалюзи

8-812
8-921 **954-43-54**
gw-stroy.ru
г. Гатчина, ул. Чехова 23, оф. 40

"ЗОЛОТЫЕ РУКИ"

- Прикручу, соберу
- Подвешу
- Врезка замков
- Монтаж карнизов
- Установка дверей
- Отремонтирую электрику
- Сантехнику

**Выполню мужскую
работу по дому**

8 /981/ 728-00-25

**Строительство
коттеджей,
бань, заборов
утепленный
каркасный дом
"под ключ" 6*6
300 000 рублей
8-921-927-66-88**

**"НАДЕЖДА
ДЛЯ ОДЕЖДЫ"
ХИМЧИСТКА**

ремонт и пошив
одежды, штор

ТРК "ПИЛОТ",
ТРК "КУБУС", ТЦ "МЕЧТА",
ТРК "ГАТЧИНСКИЙ",
ТЦ "ВЪЕЗД",
ТЦ "ОРЛОВА РОЩА"

7-55-25
www.gatchinahimchistka.ru

СтройНаходка

ВЫКУП НОВЫХ И Б/У
СТРОИТЕЛЬНЫХ
МАТЕРИАЛОВ
И ИНСТРУМЕНТОВ

ГАТЧИНА, УЛ. КИЕВСКАЯ, Д. 3,
С 10:00-19:00

**У НАС В ПРОДАЖЕ ЛЮБОЙ
СТРОЙТОВАР С УЦЕНКОЙ
ОТ 30 ДО 80%!**

Т.: 8-950-00-8888-6
Стройте в кризис за полцены

ООО "ЛЕКОС"
предлагает:

- пиломатериалы, собственного производства в наличии и под заказ.
Пенсионерам скидка
- срубы на заказ
- широкий ассортимент строительных товаров.
Доставка по району
- Фундаменты, строительство, ремонт, кровельные работы, отделка

Тел.: 50-461

**"СТАНДАРТ"
ОКНА, ДВЕРИ
НАТЯЖНЫЕ ПОТОЛКИ**

Все виды отделочных работ
Монтаж, установка, фурнитура
Остекление лоджий и балконов

Более **500** моделей
входных дверей,
более **1000**
межкомнатных дверей

г. Гатчина, ул. 7 Армии, 22,
перед м. "Верный"
8/953/ 141-13-80

ЛОДЖИИ ■ ДВЕРИ ■ ЖАЛЮЗИ

ОКНА

ПОТОЛКИ НАТЯЖНЫЕ

Гатчина, 25 Октября, 9
Т.: 9-000-8, 915-00-44

**УСТАНОВКА
СЧЕТЧИКОВ
ВОДЫ**

САНТЕХНИЧЕСКИЕ
РАБОТЫ
ЛЮБОЙ
СЛОЖНОСТИ,
БАТАРЕИ,
ЛИЦЕНЗИЯ.

Т.: 931-72-50

ЛОГП ЛЕНФАРМ
ТРЕБУЮТСЯ:

**ПРОВИЗОРЫ
ФАРМАЦЕВТЫ**

**ВАКАНСИИ
ОТКРЫТЫ
В Г. ГАТЧИНА,
П. ТАЙЦЫ**

ОТДЕЛ КАДРОВ:
+7(812) 749-06-96

**МАСТЕР
НА ЧАС**

МАСТЕР на час всегда для вас!

ОТ- "РОЗЕТКИ
ЗАМЕНИТЬ"
ДО- "КВАРТИРУ
ОБНОВИТЬ"

700р/час

ЭЛЕКТРИКА, САНТЕХНИКА, ЛЮБОЙ
БЫТОВОЙ РЕМОНТ!

Тел. +7-904-333-15-29
www.vashmaster78.ru

ФЛАГИ

пн-пт 10:00-19:00
сб, вс-выходные

■ Изготовление флагов
■ Уличные флаги
■ Настольные флажки
■ Флажки, настенные и напольные крепления
■ Всегда в наличии флаги РФ, Гатчины и района

Гатчина, ул. К. Маркса, 40, «Принт Мастер»
т./ф. 8(81371) 989-02, т. м. 8(812) 93-989-02
e-mail: printmaster2010@yandex.ru
www.orgaha.ru

ИЗДЕЛИЯ ИЗ ОРГСТЕКЛА

пн-пт 10:00-19:00
сб, вс-выходные

информационные стенды
визитницы
менюхолдеры (тейблтенны)
буклетницы
оргстекло(нарезка в размер и обработка)

www.orgaha.ru

Гатчина, ул. К. Маркса, 40, «Принт Мастер»
т./ф. 8(81371) 989-02, т. м. 8(812) 93-989-02
e-mail: printmaster2010@yandex.ru

**НЕТ ГОРЯЧЕЙ ВОДЫ?
ЕСТЬ РЕШЕНИЕ!**

ООО
"ЦЕНТР ГОРЯЧЕЙ ВОДЫ"

■ МОНТАЖ ОТОПЛЕНИЯ
И ВОДОСНАБЖЕНИЯ
■ МОНТАЖ ЛОКАЛЬНОЙ
КАНАЛИЗАЦИИ

998-05-67

ООО "МЕГАВОЛЬТ"
ЭЛЕКТРИК

Работа любой
сложности
под ключ!

Установка и подключение
бытовой техники!

Качественно
и недорого!
Гарантия 2 года!

Тел.: 8-931-541-29-81

**Ремонт
и обслуживание
Электрика.
Сантехника.
Водогреи.
Быстро,
качественно.**

Тел.: 8-950-044-28-12
Михаил

**ЭЛЕКТРОМОНТАЖНЫЕ
РАБОТЫ
ЛЮБОЙ СЛОЖНОСТИ**

Замена и установка узлов учёта
электроэнергии, счётчиков, проводки, розеток, выключателей. Подключение бытовой техники. Гарантия.

ТЕЛ: 8 911-954-52-81
МАКСИМ.

**ДОПОЛНИТЕЛЬНЫЙ
ДОХОД**

высококачественные,
концентрированные
чистяще-моющие
средства для дома
и тела

прямо от производителя
без посредников
доставка к дверям
вашего дома

8-960-278-46-62
Алексей

**СВЕТОДИОДНЫЕ ТАБЛИЧКИ
В ГАТЧИНЕ**

ОВОЩИ
ФРУКТЫ
ВЫХОД
ЦВЕТЫ
РАСПРОДАЖА
ОТКРЫТО
БАР

Гатчина, ул. К. Маркса, 40, «Принт Мастер»
т./ф. 8(81371) 989-02, т. м. 8(812) 93-989-02
e-mail: printmaster2010@yandex.ru
www.orgaha.ru

ПЕЧАТИ И ШТАМПЫ
ПОЛИМЕРНЫЕ, РЕЗИНОВЫЕ И ФЛЭШ-ПЕЧАТИ!

от 2-х часов!
НОВЫЕ И ПО ОТТИСКУ

ФАКСИМИЛЕ
КЛЕЙМА
ПЛОМБИРЫ
И Т. Д.

Гатчина, ул. К. Маркса, 40, «Принт Мастер»
т./ф. 8(81371) 989-02, т. м. 8(812) 93-989-02
e-mail: printmaster2010@yandex.ru
www.orgaha.ru

ДОСТАВКА

**ПЕСОК, ЩЕБЕНЬ,
ТОРФ, ЗЕМЛЯ,
КЕРАМЗИТ,
УГОЛЬ, НАВОЗ,
ВЫВОЗ МУСОРА**

8(921) 398-0620

Vekatrade.ru

**ОКНА. ДВЕРИ
КУХНИ. ШКАФЫ
Жалюзи. Роллеты
НИЗКИЕ ЦЕНЫ**

Ул. Чехова, 9,
8(921)394-26-00

**строительство
сантехника
отопление
водопровод
канализация
отделка**

8-921-927-66-88

Ремонтно-строительные работы. Фундаменты, срубы, карк. стр-во. Отделка: вагонка, шпунт, шлифовка, штукатур, каф. плитка, установка окон, дверей, эл-ка, сантехника. Под ключ., установка печей, котлов. Изгот. дерев. лестниц по заказу. Ремонт квартир, част., и под ключ. Опыт, сроки, гарантия.

Т.: 8-964-384-77-48
8-921-751-49-48

**Химчистка
мебель
напольные
покрытия
выезд на дом
доступные
цены**

Тел.: 8-911-286-64-30

БЮРО
ПУТЕШЕСТВИЙ
ARIADNA
TRAVEL

**Полный спектр
туристических услуг:**
горящие путевки
пляжный отдых
экскурсионные туры
оформление виз
АВИА, ж/д, театральные
и автобусные билеты

Гатчина, пр. 25 Октября д. 15
Тел.: +7 (81371) 216-87;
+7 (965) 014-09-00

London street

**Изысканные блюда
от шеф-повара**

Банкеты

ул. Соборная 10 Б, лит А
Тел.: 8 (921) 189-47-87
Londonstreet-gatchina@mail.ru
http://vk.com/londonstreetgatchina

**АВИА И Ж/Д
БИЛЕТЫ**

- обслуживание
корпоративных клиентов
- подбор
стыковочных рейсов
- билеты на автобус
ЭКОЛАЙНС (без комиссии)
- билеты на Хельсинки
- театральные билеты kassir.ru

ГАТЧИНА, ул. К. Маркса, д.40
(пер-к Соборной и К.Маркса), 1 этаж
8 (81371) 958-03
8(921) 646 94 54

**Мясной
дворик**

Всегда в продаже свежее мясо

**говядина,
свинина,
баранина**

9:00 - 22:00
без выходных

Никольское, Киевское ш., 37
8 (953) 361-3365

**ОТЕЛЬ
Карвала**

Загородный отдых
рядом Туутари-парк

БАНЯ
бассейн, прорубь
шашлык, кальян

8 921 845 96 02

Монтаж:

✓ Котлов любого типа
(ТТ электрический,
газовый)
✓ Системы
ОТОПЛЕНИЯ
и ВОДОСНАБЖЕНИЯ
Гарантия на все виды работ.
Профессионально,
качественно, надежно.

8-921-871-09-46
ПАВЕЛ

EDINOX

Производство изделий
из нержавеющей стали

Изготовление баков для
бани, мангалов, коптилен,
моечных столов, стеллажей,
полок, поддонов,
телег и многого другого

8-911-229-88-41
8-981-847-19-12

ОБЪЯВЛЕНИЯ

ПРОДАМ

Продаю шубу, 52 размер
Тел.: 8-905-227-27-99.

Продается Dodge Caravan IV,
2002 г.в., автомат, 7 мест, дви-
гатель 2,4, цвет - серебристый.
Цена - 285 тыс. руб. Аргументи-
рованный торг. Т.: 8-931-289-
37-86

Продаю дубленку, коричневая,
с капюшоном. 5 т.р.
Т.: 8-921-585-79-75

КУПЛЮ

Предметы старины: часы, ме-
бель, книги, значки, монеты,
фарфоровые изделия, само-
вары, иконы, картины, подста-
канники, подсигары, пудрени-
цы, шкатулки и прочее. Тел.: 8-
963-318-93-92, 8-921-388-
24-66.

УСЛУГИ

**Уголь, дрова, топл. брикеты,
горбыль, можно пиленный,
опилки.** Строит. мат.: доска,
брус до 6 м. Вывоз строит. му-
сора и металлолома. Любые
объемы от 1 м куб. Есть боко-
вая разгрузка. Недорого.
8-950-013-86-90,
8-921-950-03-83.

**Котлы, системы отопле-
ния, водоснабжение, за-
мена труб, батарей. Элек-
трика, ключи для домофо-
на.** Тел.: 7-13-41,
8-960-236-06-74.

Ваши любимые парикмахеры
с ул. Киргетова, д. 3 (старый
военкомат) переехали на ул.
Урицкого, д. 11, ТЦ «Мечта»,
2 эт., секц. 205. тел.: 8-906-
252-63-95. Татьяна.

Грузоперевозки. Газель-
фургон 1,5 т. Недорого. тел.:
8-909-580-58-12.

**Дрова колотые, уголь.
Пенсионерам скидки!!!
Т. 8-921-645-10-41**

Изготовим и установим во-
рота, козырьки, крылечки,
решётки. Зимние скидки.
тел.: 8-911-245-61-89.

Плиточник. Быстро, каче-
ственно. Цена договорная.
Тел. 8-911-230-80-64. Сергей

**Квартирные переезды с
опытными грузчиками.**
www.9241818.ru
Т.: 3-20-30. 924-18-18

Учитель математики высшей
категории предлагает услуги
репетитора. тел.: 8-911-245-
61-89.

Недвижимость



г. Гатчина, ул. Соборная, 19 а,
2 этаж,
тел./факс: 937-00

Комнаты
К. Маркса, 66 1/5 бл, 16 м2 в 2 к.кв., ПП 89119610343
1-комнатные квартиры
Русинова 2/2, Киргетова 15А 3/5, Чехова 26 5/12 УП 89111949424
Зверевой 6, 4/5, ОС, ВП, Речной 2/6 с отделкой 89119610343
Новопролетарская дер, ВУ, ПП, Чкалова 21, 5/5 бл., 120 Дивизии 3/5 УП, Др. Горка 2/2 дер. ВУ 89219797144
2-комнатные квартиры
Чехова 13, 1/5 кирп., ХС 89111949424
3-комнатные квартиры
Кустова 4/4 кирп. 56 м2, более 3х лет, 2800 т. руб
Кныша 5/5 бл., УП, более 3 лет, ВП 89111949424
Дома, участки
Зимн. дом Вырица, уч. 12 с, берег реки, сад-во Вырица
Зимн. дом и дачи Гатчина, Загвоздка, Тайцы, Суйда
89111949424, 89219797144

ВАКАНСИИ

**Организации требуется
скорняк и закройщик женс-
кой одежды.** Т. 34-492

Строительная фирма
приглашает на работу:
- газо-электросварщиков,
- подсобных рабочих,
- слесарей сантехников
(наружные сети)
тел.: +7 9217644729

Компания «Фаберлик» пригла-
шает к сотрудничеству. тел.: 8-
911-996-42-52.

Страховая компания пригла-
шает к сотрудничеству. тел.: 8-
952-373-42-12.

Орифлэйм, Фаберлик, Эйвон.
8-921-878-63-80

Вебкам студия «Ниагара» при-
глашает на работу в видео-чате
женщин 18-55 лет. Требования:
отсутствие комплексов, знание
компьютера. ЗП от 50 тыс. руб.
Гатчина (18+).
тел.: 8-911-772-09-00.

ПЕНСИОННЫЙ ФОНД ИНФОРМИРУЕТ

УСЛУГИ ПФР ДОСТУПНЫ
ВСЕМ, ОГРАНИЧЕНИЙ НЕТ!

Пенсионный фонд Российской Федерации
взаимодействует со всеми категориями граж-
дан, в том числе и с лицами с ограниченными
физическими возможностями.

Сегодня получить госу-
дарственные услуги ПФР
маломобильные группы
населения могут различ-
ными способами, наибо-
лее удобный – с использо-
ванием интернета, не вы-
ходя из дома.
Так, с помощью «Личного
кабинета застрахованного
лица», размещенного на
официальном сайте ПФР

можно:
-направить обращение;
-оформить предваритель-
ный заказ документов;
-получить сведения о со-
стоянии своего индивиду-
ального лицевого счета;
-подать заявление о на-
значении пенсии;
-выбрать способ доставки
пенсии.
Если вы еще не зарегист-

рированы, то это можно
сделать со страницы Пен-
сионного фонда РФ
www.pfrf.ru, перейдя на
сайт государственных ус-
луг по ссылке в «Личном
кабинете застрахованного
лица».
Подтвердить учетную за-
пись можно путем получе-
ния логина и пароля заказ-
ным письмом по почте,
или обратившись лично в
МФЦ или в ОАО «Ростеле-
ком», при себе необходи-
мо иметь паспорт.

НАЛОГИ И МЫ

НЕ ЗАБУДЬТЕ ЗАЯВИТЬ О ДОХОДАХ,
ПОЛУЧЕННЫХ В 2015 ГОДУ
ОТ СДАЧИ В АРЕНДУ
ЖИЛЫХ И НЕЖИЛЫХ ПОМЕЩЕНИЙ

**Налог на доходы физических лиц – важная со-
ставляющая в пополнении бюджетов. Поэто-
му каждому налогоплательщику следует от-
ветственно отнестись к ежегодно проводи-
мой декларационной кампании, цель которой
- заявление гражданами доходов, получен-
ных в предшествующем налоговом периоде.**

Налогоплательщики,
обязанные представить
декларацию о доходах
(форма 3-НДФЛ), долж-
ны заявить о доходах за
2015 год до 30 апреля
2016 года. В их число
входят физические
лица, получившие дохо-
ды от продажи имуще-
ства, принадлежавшего
им на праве собствен-
ности менее 3-лет (в том
числе автотранспортных
средств, объектов не-
движимости), ценных
бумаг, от сдачи внаем
или в аренду любого

что в соответствии с на-
логовым законодатель-
ством доходы, получае-
мые собственником жи-
лых помещений по дого-
ворам найма жилых по-
мещений, являются
объектом налогообложе-
ния по налогу на доходы
физических лиц по став-
ке 13%. Статьями 228 и
229 Налогового кодекса
РФ предусмотрено, что
налогоплательщик, по-
лучивший доход от сда-
чи в аренду квартиры от
арендаторов - физичес-
ких лиц, должен пред-

ченного дохода, и упла-
тить налог не позднее 15
июля.

Хочу обратить внимание
налогоплательщиков,
что по фактам уклонения
от декларирования до-



ходов налоговый орган
организует совместную
работу с правоохрани-
тельными органами и
органами Росрегистра-
ции. По итогам проверок
доходов, связанных с
продажей недвижимо-
сти или сдачей ее в арен-
ду, отделом камераль-
ных проверок № 3 ин-
спекции проводится до-
начисление налога. И это
нередко позволяет по-
полнить казну на значи-
тельную сумму. Также
напоминаю, что в соот-
ветствии с законода-
тельством за несвоевре-
менное представление
или непредставление
декларации о совокуп-
ном годовом доходе, со-
крытии доходов от нало-
гообложения налогопо-
лательщики несут финан-
совую ответственность.

Советую декларантам
своевременно и добро-
совестно выполнить свои
обязанности.

**О.С. Ветюгова, начальник
отдела камеральных
проверок № 3
МИФНС России № 7 по
Ленинградской области**



имущества, а также по-
лучившие выигрыши
(выплачиваемые орга-
низаторами лотерей, то-
тализаторов и других
основанных на риске
игр).

Анализируя данные пре-
дыдущей декларацион-
ной кампании, мы выя-
вили снижение количе-
ства деклараций по до-
ходам, полученным от
сдачи имущества в
аренду (наем). Арендо-
датели должны учесть,

ставить в налоговый
орган по месту житель-
ства налоговую деклара-
цию не позднее 30 апре-
ля года, следующего за
истекшим налоговым пе-
риодом (то есть в кото-
ром был получен доход
от сдачи в аренду ука-
занного имущества). На-
логоплательщик должен
самостоятельно исчис-
лить сумму налога, под-
лежащую уплате в соот-
ветствующий бюджет,
исходя из суммы полу-

ПРОЕКТ МЕБЕЛЬ

индивидуальные заказы

СЕТЬ МЕБЕЛЬНЫХ САЛОНОВ

КУХНИ НА ЗАКАЗ

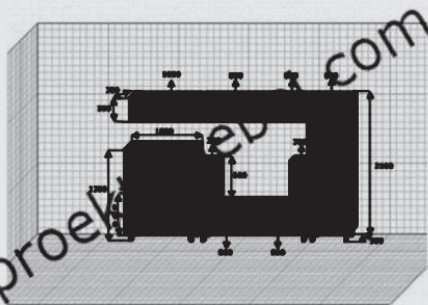
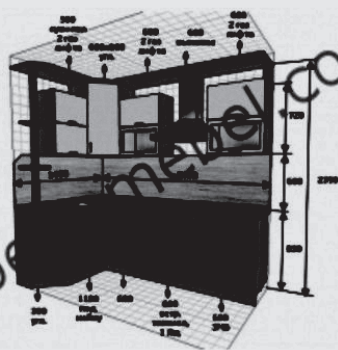

САМИ ПРОИЗВОДИМ - САМИ ПРОДАЕМ
СЛЕДИТЕ ЗА СКИДКАМИ НА НАШЕМ САЙТЕ
PROEKT-MEBEL.COM

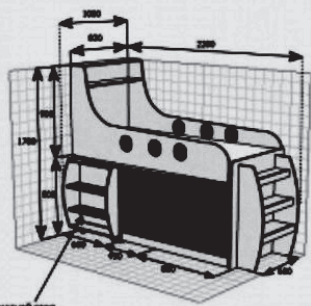
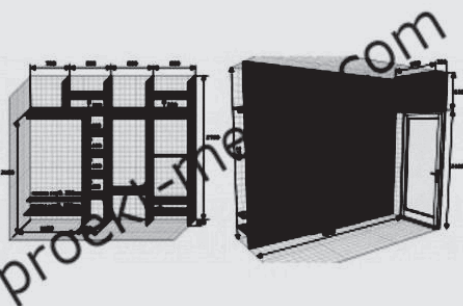

В ФЕВРАЛЕ ОТКРЫВАЕМСЯ:

ТРК «Пилот», 2 эт., тел. 8(921)849-56-06

Строймаркет «Мой дом», тел. 8(921)331-61-61

Предъявителю газеты – бесплатный монтаж!!!

СК ЛЮДМИЛА

Ckludmila@mail.ru
www.ckludmila.ru

Гатчина, пр 25 Октября, д. 42 К

3 этаж, оф.5 Т: 3-16-56,
8-921-309-88-36, 8-812-906-86-51

ЗАГОРОДНОЕ СТРОИТЕЛЬСТВО

ДОМА, КОТТЕДЖИ, БАНИ

Ремонт и отделка квартир, офисов
Кладка печей и каминов
ЭЛЕКТРОМОНТАЖНЫЕ
САНТЕХНИЧЕСКИЕ услуги
Благоустройство территории



Многопрофильный медицинский центр восстановительного лечения «Здоровье»

Лицензия ЛО-47-01-001311 от 05.10.2015 г.
Предлагает следующие виды медицинских услуг:

- Медицинская помощь ПО ПРОГРАММЕ ОМС
- Стоматология
- Терапия
- Педиатрия
- Неврология
- Кардиология
- Дерматовенерология
- Эндокринология
- для детей и взрослых
- Оториноларингология
- Офтальмология
- Косметология
- Акушерство и гинекология
- Урология
- Физиотерапия
- Мануальная терапия
- Диагностика
- Все виды анализов
- Выдача листов временной нетрудоспособности

дополнительная информация по тел.
8(81371) 3-87-11, 3-11-76,

8-921-436-28-66

г. Гатчина, ул. Чехова, д. 22, корп.3

О ВОЗМОЖНЫХ ПРОТИВОПОКАЗАНИЯХ
ПРОКОНСУЛЬТИРУЙТЕСЬ СО СПЕЦИАЛИСТАМИ

ООО «РИТУАЛ»

- Продажа гробов, венков, крестов и прочих принадлежностей.
- Услуги автокатафалка.
- Изготовление и установка памятников и оград.
- Все виды художественных работ.



Т: 8-921-752-19-12
8(813 71) 52-104

**п. Тайцы,
ул. Санаторская, д. 24а**

ДЕНЬГИ СРАЗУ

Антиквариат

Купим предметы старины

Самовары, мебель, фарфоровые статуэтки, пасхальные яйца.
А также: **иконы** любых размеров и в любом состоянии, наградные знаки

Выезд на дом бесплатно

Гатчина, ул.Соборная, 7б, 2 эт. со двора с 10 до 18,
суб. с 10 до 15, воскр.- вых. Тел.: 8-921-849-10-49

Стоматология «СОФИЯ» для взрослых и детей!

КВАЛИФИЦИРОВАННЫЕ ВРАЧИ
УМЕРЕННЫЕ ЦЕНЫ
ГАРАНТИЯ НА ВСЕ ВИДЫ РАБОТ



Доп. информация по тел.: 90-8-70, 8-981-889-03-33

Гатчина, ул. Чехова, 16а www.stomasofia.ru

О ПРОТИВОПОКАЗАНИЯХ ПРОКОНСУЛЬТИРУЙТЕСЬ СО СПЕЦИАЛИСТАМИ

АВТОСТЕКЛА СТЕКЛОФ



- В НАЛИЧИИ И НА ЗАКАЗ
- ПРОДАЖА И УСТАНОВКА
- ГАРАНТИЯ
- РЕМОНТ СКОЛОВ
- ПОЛИРОВКА ФАР
- ТОНИРОВКА
- БРОНИРОВАНИЕ ФАР И КУЗОВА ПО ЛЕКАЛАМ

Гатчина, п. Пригородный, Вырицкое ш., 1Б

Режим работы: Пн-Пт: 9-20, Сб-Вс: 10-17.

Т.: 906-7-906 www.906-7-906.ru

«Мимоза»



Всегда в ассортименте
срезанные цветы,
букеты, корзины на
юбилей и свадьбы.
Искусственные и
горшечные цветы.

**Заказ и доставка по городу
бесплатно!**

Соборная 20, круглосуточно,
т.: 908-10
Солодухина 4, с 10 до 18; К. Маркса, д.1
Оформление свадеб
и торжеств

ИТАЛЬЯНСКАЯ Химчистка



- Чистка одежды
- Чистка и покраска
кожаных изделий,
замши, крека,
нубука, дублёнок
- Чистка ковров,
одеял, подушек

ул. КИРГЕТОВА, 13, т: 3-21-17

Ф

фото на документы
фото на эмали
Разнообразные фото-сувениры
(на кружках, подушках, футболках...
фотокресталлы, фотокнижки)
Печать со всех носителей
до формата 80 x 120
Оцифровка в/кассет,
фотоплёнки, слайдов
восстановление и ретушь
старых фотографий



пр. 25 октября, 59

8-921-577-80-17

<http://vk.com/sfotomania>

ФОТОМАНИЯ



СТРОЙ-ГРУПП ДЕМОНТАЖНО-СТРОИТЕЛЬНАЯ ФИРМА

- ВСЕ ВИДЫ ДЕМОНТАЖА (ПРОЕМЫ, СНОС ЗДАНИЙ, СООРУЖЕНИЙ, ОТВЕРСТИЯ)
- ВСЕ ВИДЫ СТРОИТЕЛЬСТВА, БЕТОННЫЕ РАБОТЫ
- ВСЕ ВИДЫ РЕМОНТНО-ОТДЕЛОЧНЫХ РАБОТ, САНТЕХНИКА, ЭЛЕКТРИКА
- ОКНА И ДВЕРИ ОТ ПРОИЗВОДИТЕЛЯ,
- ИНЖЕНЕРНЫЕ СЕТИ, ЛОКАЛЬНЫЕ КАНАЛИЗАЦИИ
- ДОСТАВКА СЫПУЧИХ МАТЕРИАЛОВ, ОТСЫПКА УЧАСТКОВ, ДОРОГ

Гатчина, ул. Чехова, д. 1 оф. 35 www.stroy-group.com
8903-095-05-65, e-mail:
8(81371) 76-648 cool.demontag@yandex.ru

ДЕЗИНФЕКТОР

№ ЛО-47-01-001061 от 3 сентября 2014 года

предлагает весь спектр квалифицированных услуг
по дезинфекции, дезинсекции и дератизации:

- Уничтожение бытовых насекомых (тараканы, блохи, клопы, мухи, мошки, осы, муравьи, комары)
- Уничтожение клещей, в том числе на дачных участках
- Уничтожение грызунов
- Дезинфекция квартир и подвалов после трупов, бомжей, инфекционных заболеваний
- Работы проводятся по договорам и разовым заявкам

ГАТЧИНА, УЛ. СОЛОДУХИНА, 2,
ТЕЛ.: 9-89-12 8-921-871-57-97
E-MAIL: DEZINFEKTOR-GATCHINA@MAIL.RU
С 8.30 ДО 16.30, БЕЗ ОБЕДА, СБ И ВС – ВЫХОДНОЙ



ПРИГЛАШАЕМ НА ПОСТОЯННУЮ РАБОТУ

АО «ЛСР.ЖЕЛЕЗОБЕТОН-СЗ»

ТЕЛ: 8(813-71) 48-578, 8(813-71) 48-550

- АРМАТУРЩИК
- СВАРЩИК АРМАТУРНЫХ СЕТОК И КАРКАСОВ
- ФОРМОВЩИК ЖБИ
- СТРОПАЛЬЩИК
- ЛАБОРАНТ ЛАБОРАТОРИИ
- СЛЕСАРЬ-РЕМОНТНИК
- ЭЛЕКТРОМОНТЁР
- ТОКАРЬ
- УБОРЩИЦА
- ПОДСОБНЫЙ РАБОЧИЙ

- МАСТЕР ФОРМОВОЧНОГО ЦЕХА
- НАЧАЛЬНИК КОНТРОЛЬНО-РЕГЛАМЕНТНОГО ОТДЕЛА
- НАЧАЛЬНИК ОТ И ТБ
- ИНЖЕНЕР ПТО
- НАЧАЛЬНИК СДО
- ИНЖЕНЕР-СМЕТЧИК

НАШИ ПРЕИМУЩЕСТВА:

работа в крупной и стабильной компании
оформление в соответствии с ТК РФ
официальная заработная плата
возможность обучения по рабочим профессиям

режим работы 2/2,3/3
возможность профессионального роста
организованное питание
спецодежда

Газета «Гатчина. Район»
Выходит по четвергам

Адрес редакции и издателя: 188300, г. Гатчина,
Ленинградская область, ул. Урицкого, 25
Тел.: 9-57-10, 8-905-227-27-99,
e-mail: gatraion@bk.ru

Учредитель и издатель: ООО «Гатчинский район»
Свидетельство о регистрации средства массовой информации
ПИ №ФС2-7507 от 12 апреля 2005 г.

За содержание объявлений ответственность несет рекламодатель. Все рекламируемые
товары и услуги в необходимых случаях имеют сертификаты и лицензии.
Информация предоставлена с официальных сайтов:
47news; gatchina-meria; radm.gtn

Номер отпечатан в типографии
«Издательский дом Сатори»,
198097, г. Санкт-Петербург, пр. Стачек, д. 47, ЦИЦ ц. 710
Главный редактор И. В. Снеховская
Тираж 5000 экземпляров. Заказ №7750
Распространяется бесплатно
Номер подписан в печать по графику 09.03. 2016 г.
в 17-00, фактически 16-00